



NBP9S831AT

TP9SB831AB

TP9SB831AT

BG Ръководство за употреба | **Фурна на пара**

3

HU Használati útmutató | **Gőzölős sütő**

30



MOHTAJ / ÜZEMBE HELYEZÉS

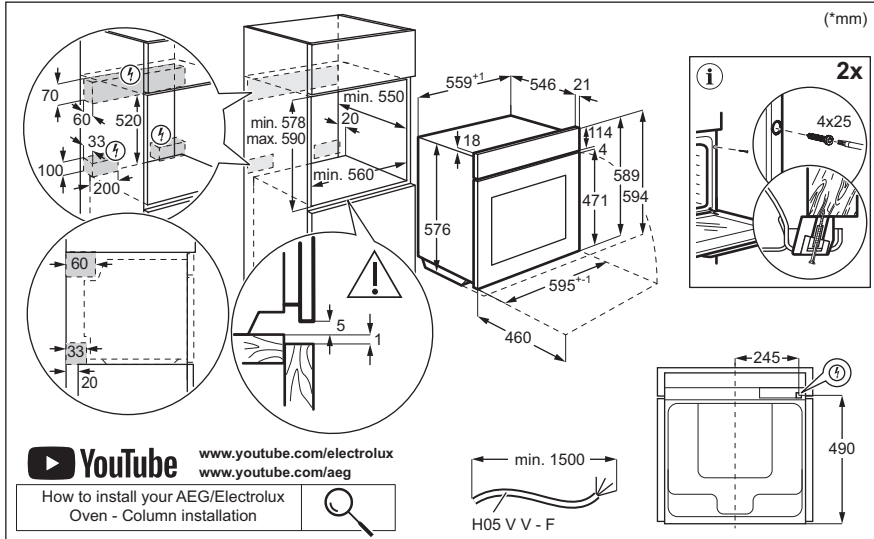

Добре дошли в AEG! Благодарим Ви, че избрахте нашия уред.



Вижте полезни съвети за употреба, брошури, отстраняване на неизправности, информация за сервиз и ремонт:
www.aeg.com/support

Запазваме си правото на изменения.

СЪДЪРЖАНИЕ

1. ИНФОРМАЦИЯ ЗА БЕЗОПАСНОСТ.....	3
2. ИНСТРУКЦИИ ЗА БЕЗОПАСНОСТ.....	5
3. ОПИСАНИЕ НА ПРОДУКТА.....	8
4. КОНТРОЛЕН ПАНЕЛ.....	8
5. ПРЕДИ ПЪРВА УПОТРЕБА.....	9
6. ЕЖЕДНЕВНА УПОТРЕБА.....	10
7. ДОПЪЛНИТЕЛНИ ФУНКЦИИ.....	15
8. ФУНКЦИИ НА ЧАСОВНИКА.....	15
9. ИЗПОЛЗВАНЕ НА АКЕСОАРИ.....	16
10. ПОЛЕЗНИ СЪВЕТИ.....	18
11. ГРИЖА И ПОЧИСТВАНЕ.....	21
12. ОТСТРАНЯВАНЕ НА НЕИЗПРАВНОСТИ.....	25
13. ЕНЕРГИЙНА ЕФЕКТИВНОСТ.....	27
14. ОПАЗВАНЕ НА ОКОЛНАТА СРЕДА.....	29

1. ⚠ ИНФОРМАЦИЯ ЗА БЕЗОПАСНОСТ

Преди монтирането и употребата на уреда внимателно прочетете предоставените инструкции. Производителят не е отговорен за наранявания или повреди в резултат на неправилна инсталация или употреба. Винаги дръжте инструкциите на безопасно и лесно достъпно място за справка в бъдеще.

1.1 Безопасност за деца и хора в неравностойно положение

- Този уред може да бъде използван от деца над 8-годишна възраст, както и от лица с намалени физически, сетивни и умствени възможности или от лица без опит и познания, само ако те са под наблюдение или бъдат инструктирани относно безопасната употреба на уреда и разбират възможните

- рискове. Деца под 8-годишна възраст и хора с тежки или комплексни увреждания трябва да се държат далеч от уреда, освен ако не са под постоянно наблюдение.
- Децата трябва да бъдат под наблюдение, за да се гарантира, че не си играят с уреда и мобилни устройства с приложението.
 - Дръжте всички опаковки далече от деца и изхвърлете опаковките по местните правила.
 - ПРЕДУПРЕЖДЕНИЕ: Уредът и неговите достъпни части се нагорещават по време на употреба. Пазете децата и домашните любимци далеч от уреда, когато се използва и когато се охлажда.
 - Ако уредът има устройство за детска безопасност, то трябва да се активира.
 - Деца не трябва да извършват почистване или поддръжка на уреда, когато са без надзор.

1.2 Обща безопасност

- Този уред е предназначен само за готвене.
- Този уред е предназначен за домашна употреба в затворени помещения.
- Този уред може да се използва в офиси, стаи в хотел, стаи в мотел, къщи за гости и други подобни места за настаняване, където това използване не надвишава (средно) нивото на домашна употреба.
- Само квалифицирано лице трябва да инсталира уреда и да смени кабела.
- Не използвайте уреда, преди да го инсталирате във вградената конструкция.
- Преди извършването на каквато и да е поддръжка, изключете уреда от електрозахранването.
- Ако захранващият кабел е повреден, той трябва да се смени от производителя, от негов оторизиран сервизен център или от квалифицирано лице, за да се избегне опасност.

- **ПРЕДУПРЕЖДЕНИЕ:** Уверете се, че уредът е изключен, преди да смените лампата, за да избегнете евентуален токов удар.
- **ПРЕДУПРЕЖДЕНИЕ:** Уредът и неговите достъпни части се нагорещават по време на употреба. Трябва да се внимава да не се докосват нагревателните елементи или повърхността на вътрешността на уреда.
- Винаги използвайте ръкавици за фурни при изваждане или поставяне на аксесоари или съдове за печене.
- Използвайте само сензора за храна (термосонда), препоръчан за този уред.
- За да свалите носачите на рафта, първо издърпайте предната част на носачите, а след това и задния край на носачите от страничните стени. Поставете носачите на рафта в обратна последователност.
- Не почиствайте уреда с парочистачка.
- Не използвайте груби, абразивни, почистващи препарати или остри, метални стъргалки за почистване на стъклото на вратата, защото те могат да надраскат повърхността и това да доведе до счупване на стъклото.

2. ИНСТРУКЦИИ ЗА БЕЗОПАСНОСТ

2.1 Инсталация

ВНИМАНИЕ!

Само квалифицирано лице може да извърши монтажа на уреда.

- Махнете всички опаковки.
- Не монтирайте и не използвайте повреден уред.
- Следвайте инструкциите за инсталиране, налични на нашия уебсайт.
- Винаги внимавайте, когато местите уреда, тъй като е тежък. Винаги използвайте предпазни ръкавици и затворени обувки.
- Не дърпайте уреда за дръжката.

- Монтирайте уреда на безопасно и подходящо място, което отговаря на монтажните изисквания.
- Трябва да спазвате минималното разстояние до други уреди и устройства.
- Преди да монтирате уреда, проверете дали вратата му се отваря безпроблемно.
- Уредът е оборудван с електрическа система за охлаждане. Трябва да се използва с електрозахранването.

2.2 Електрическо свързване

ВНИМАНИЕ!

Риск от пожар или токов удар.

- Всички ел. връзки трябва да се направят от квалифициран електротехник.
- Уредът трябва да е заземен.
- Уверете се, че параметрите на табелката с технически данни са съвместими с електрическите данни на захранващата мрежа.
- Винаги използвайте правилно монтиран контакт със защита от токов удар.
- Не използвайте разклонители или адаптери с много входове.
- Внимавайте да не повредите захранващия щепсел и захранващия кабел. Ако захранващият кабел трябва да бъде подменен, това трябва да бъде извършено от нашия оторизиран сервизен център.
- Не допускате захранващите кабели да се доближават до вратичката на уреда или пространството под него, особено когато е включен или когато вратичката е гореща.
- Защитата от токов удар на горещите и изолирани части трябва да бъде затегната по такъв начин, че да не може да се отстрани без инструменти.
- Свържете кабела за захранването към контакта единствено в края на инсталацията. Уверете се, че щепселът за захранване е достъпен след инсталирането.
- Ако контактът е разхлабен, не свързвайте захранващия щепсел.
- Не издърпвайте захранващия кабел, за да изключите уреда. Винаги издърпвайте щепсела на захранването.
- Използвайте само правилни устройства за изолация: предпазни прекъсвачи на мрежата, предпазители (предпазители от винтов тип трябва да се извадят от фасунгата), изключватели и контактори за утечка на заземяването.
- Електрическата инсталация трябва да има изолиращо устройство, което Ви позволява да изключите уреда от ел. мрежата при всички полюси. Изолиращото устройство трябва да е с ширина на отваряне на контакта минимум 3 мм.
- Този уред се доставя с електрозахранващи щепсел и кабел.

2.3 Използване

ВНИМАНИЕ!

Риск от нараняване, изгаряния, токов удар или експлозия.

- Не променяйте предназначението на уреда.
- Уверете се, че вентилационните отвори не са блокирани.
- Не оставяйте уреда без надзор по време на работа.
- Изключвайте уреда след всяко използване.
- Бъдете внимателни, когато отваряте вратата на уреда, докато уредът работи. Може да се освободи горещ въздух.
- Не работете с уреда с мокри ръце или когато е в контакт с вода.
- Не оказвайте натиск върху отворената врата.
- Не използвайте уреда като работна повърхност или повърхност за съхранение.
- Отваряйте внимателно вратата на уреда. Използването на съставки с алкохол може да предизвика смесване на алкохол и въздух.
- Не позволявайте искри или открит пламък да влизат в контакт с уреда, когато отваряте вратата.
- Винаги използвайте чаши и буркани, одобрени за запазване.
- Не поставяйте запалими продукти или предмети, навлажнени със запалими продукти в, близо до или върху уреда.
- Не споделяйте своята Wi-Fi парола.

ВНИМАНИЕ!

Риск от повреда на уреда.

- За предотвратяване на увреждане или обезцветяване на емайла:
 - не поставяйте съдове за фурна или други предмети в уреда директно върху дъното
 - не поставяйте алуминиево фолио директно върху дъното на уреда.
 - не поставяйте вода директно в горещия уред.

- не поставяйте влажни съдове и храна в уреда, след като приключите с готвенето.
- бъдете внимателни, когато махате или поставяте аксесоарите.
- Обезцветяването на емайла или неръждаемата стомана не оказва влияние върху работата на уреда.
- Използвайте дълбока тава за влажни торти. Фладовите сокове причиняват петна, които могат да бъдат трайни.
- Използвайте само принадлежности, доставени с този уред или препоръчани за този уред от производителя.
- Винаги гответе при затворена вратичка на уреда.
- Ако уредът е инсталиран зад преграда от мебелен тип, напр. зад вратичка в шкаф, тази вратичка трябва винаги да е отворена, докато уредът работи. Ако е затворена, могат да се акумулират топлина и влага, които впоследствие да повредят уреда, шкафа или пода. Не затваряйте преградата, докато уредът не изстине напълно след употреба.

2.4 Грижа и почистване

ВНИМАНИЕ!

Опасност от нараняване, пожар или повреда на уреда.

- Преди поддръжка на уреда го изключете и извадете щепсела от захранващия контакт.
- Уверете се, че уредът е студен. Съществува риск стъклените панели да се счупят.
- Сменете незабавно стъклените панели на вратата, когато са повредени. Свържете се с оторизирания сервизен център.
- Бъдете внимателни, когато сваляте вратата от уреда, тя е тежка.
- Почиствайте редовно уреда, за да предотвратите увреждане на повърхностния материал.
- Почистете уреда с мокра, мека кърпа. Използвайте само неутрални препарати. Не използвайте абразивни кърпи, разтворители или метални предмети.

- Ако използвате спрей за фурна, следвайте инструкциите за безопасност върху опаковката му.

2.5 Готвене на пара

ВНИМАНИЕ!

Опасност от изгаряния и повреда на уреда.

- Отделената пара може да причини изгаряния:
 - Бъдете внимателни, когато отваряте вратата на фурната, докато функцията е активирана. Може да се отдели пара.
 - Отваряйте внимателно вратата след готвене с пара.

2.6 Вътрешно осветление

ВНИМАНИЕ!

Опасност от токов удар.

- Относно лампата(ите) вътре в този продукт и резервните лампи, продавани отделно: Тези лампи са предназначени да издържат на екстремни физически условия в домакински уреди, като температура, вибрации, влажност или са предназначени да сигнализират информация за работното състояние на уреда. Те не са предназначени за използване в други приложения и не са подходящи за осветяване на помещения в домакинството.
- Този продукт включва светлинен източник с клас на енергийна ефективност G.
- Използвайте само лампи със същите спецификации.

2.7 Обслужване

- За поправка на уреда се свържете с оторизирания сервизен център.
- Използвайте само оригинални резервни части.

2.8 Изхвърляне

⚠ ВНИМАНИЕ!

Риск от нараняване или задушаване.

- Свържете се с общинските власти за информация как да изхвърлите уреда.

- Изключете уреда от електрозахранването.
- Извадете захранващия електрически кабел в близост до уреда и го изхвърлете.

3. ОПИСАНИЕ НА ПРОДУКТА

3.1 Общ преглед

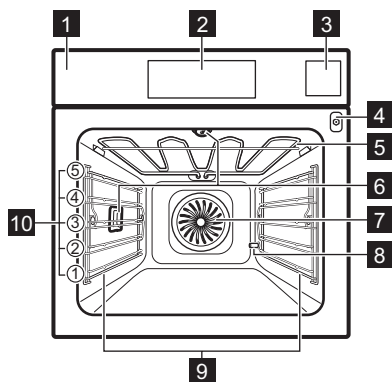

- 1 Контролен панел
- 2 Екран
- 3 Резервоар за вода
- 4 Гнездо за включване на термосондата
- 5 Нагряващ елемент
- 6 Лампа
- 7 Вентилатор
- 8 Отвод за отстр. на котл. камък от тръбата
- 9 Водачи за скара, отстраняеми
- 10 Позиция на скара

4. КОНТРОЛЕН ПАНЕЛ

4.1 Преглед на контролния панел

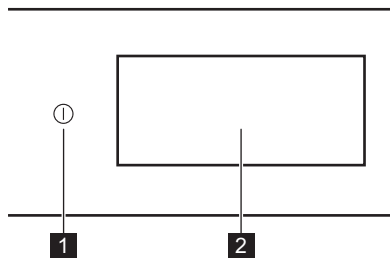

- | | | |
|---|--------------|---|
| 1 | Вкл. / ИЗКЛ. | Натиснете и задръжте, за да включите и изключите уреда. |
| 2 | Екран | Показва текущите настройки на уреда. |







Контролният панел предоставя достъп до различни функции за готвене и ястия. Той







показва също информацията за текущото работно състояние.

4.2 Екран

Екранът е напълно интерактивен, с възможност за превъртане и разделен на определени секции. Можете да плъзнете през екрана, за да се движите наляво или надясно.

- | | |
|-----|---|
| OK | За потвърждаване на избора / настройката. |
| > < | За преминаване към следващото или предишното ниво в менюто. |
| ^ v | За достъп и коригиране на допълнителни настройки. |
| ♥ | За да запазите текущите настройки в: Любими. |

	За да изтриете текущите настройки в: Любими.
	За да отидете в менюто: Настройки.
	За включване и изключване на лампата.
	За включване и изключване на опции.
	Уредът е заключен.
	Звукова аларма е активирана.
	Звукова аларма и край на готвенето е активирана.

	Показване само на съобщение е активиран.
	Отложен старт е активирана.
	За да затворите изскачащото съобщение или за да отмените настройката.
	Wi-Fi връзката е включена.
	Wi-Fi връзката е изключена.
	Дистанционно управление свети.
	Функция с режим на икономия на енергия.

5. ПРЕДИ ПЪРВА УПОТРЕБА

ВНИМАНИЕ!

Вж. глава "Безопасност".

5.1 Първо свързване

Дисплеят показва приветствено съобщение след първото свързване. Можете да избирате между стартиране или пропускане на процеса на въвеждане. Настройките могат да бъдат прегледани и променени винаги, когато е необходимо.

Регулиране на настройките: Език, Час от денонощието, Твърдост на водата, Безжична връзка.

5.2 Безжична връзка

Уредът позволява свързване към Wi-Fi мрежа и мобилно устройство. Можете да получавате известия, да управлявате и наблюдавате уреда си от Вашето мобилно устройство.

За да свържете уреда, който Ви трябва:

- Безжична връзка с интернет.
 - Мобилно устройство, свързано към същата безжична мрежа.
1. За да изтеглите приложението, сканирайте QR кода, намиращ се на задната корица на ръководството за потребителя. Можете също да изтеглите приложението директно от магазина за приложения.

2. Следвайте инструкциите за инсталиране на приложението.
3. Включете уреда.
4. Натиснете екрана, за да влезете в менюто и натиснете  Настройки / Мрежи.
5. Натиснете, за да включите или изключите: Wi-Fi.

Безжичният модул на уреда стартира в рамките на 90 сек.

Честота	2.4 GHz WLAN : 2400 - 2483.5 MHz
	Bluetooth : 2400 - 2483.5 MHz
Максимална мощност	2.4 GHz WLAN : EIRP < 20 dBm (100 mW)
	Bluetooth: EIRP < 20 dBm (100 mW)
Протокол	2.4 GHz WLAN : IEEE 802.11bgn

5.3 Софтуерни лицензи



Софтуерът в този продукт съдържа компоненти, които са базирани на безплатен софтуер и такъв с отворен код. AEG благодари за приноса на общностите, предоставящи софтуер с отворен код и роботика, към проекта за разработване.

За достъп до сорс кода на тези компоненти от безплатен софтуер и софтуер с отворен код, чиито лицензионни условия изискват публикуване, и за да видите пълната им информация за

авторски права и приложимите лицензионни условия, посетете: <http://aeg.opensoftwarerepository.com> (папка NIU6).

5.4 Първоначално подгриване и почистване

Загрейте предварително празния уред преди първата употреба и се свържете с храната. Уредът може да излъчва неприятна миризма и дим. Проветрете помещението по време на предварителното загреване.

1. Извадете от уреда всички аксесоари и подвижните опори на скарата.
2. Влезте в менюто и изберете: **Функции**.
3. Задайте функцията . Задайте максималната температура. Оставете уреда да работи в продължение на 1 ч.
4. Задайте функцията . Задайте максималната температура. Оставете уреда да работи в продължение на 15 мин.
5. Изключете уреда и изчакайте да изстине.
6. Почиствайте уреда и аксесоарите само с микрофибърна кърпа, топла вода и мек почистващ препарат.
7. Поставете принадлежностите и подвижните опори на скарата обратно в първоначалната им позиция.

5.5 Настройка: Твърдост на водата





Когато включите уреда в електрическата мрежа, трябва да настроите нивото на твърдост на водата.

Използвайте тестовата хартия или се свържете с Вашия доставчик на вода, за да проверите нивото на твърдост на водата.

1. Поставете тестовата хартия в чешмяната вода за около 1 сек. Не слагайте тестовата хартия под течаща вода.
2. Разклатете тестовата хартия, за да премахнете останалата вода.
3. След 1 мин проверете твърдостта на водата в таблицата по-долу.
4. Задайте ниво на твърдост на водата  **Настройки/Настройка/Твърдост на водата**.

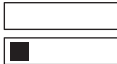
Цветове на тестовата хартия ще продължат да се променят. Проверете твърдостта на водата в рамките на 1 мин след тестването.

Таблицата показва диапазона на твърдост на водата със съответното ниво на класификация на водата. Регулирайте нивото на твърдост на водата съгласно таблицата.

Ниво на твърдост на водата	Тестова хартия
1 - мека	
2 - умерено твърда	
3 - твърда	
4 - много твърда	

6. ЕЖЕДНЕВНА УПОТРЕБА

ВНИМАНИЕ!

Вж. глава "Безопасност".

6.1 Меню

Натиснете екрана или ВКЛ. / ИЗКЛ. бутон , за да влезете в менюто.

- Начало
- Функции

- Ястия
- Настройки

6.2 Начало

Подменюто включва програми, функции, ястия и настройки.

6.3 Функции

Подменното включва списък с функции за готвене.

Списъкът с функции може да е различен в зависимост от софтуерната версия.

1. Влезте в менюто и изберете: Функции.
2. Изберете функцията за затопляне.
3. Регулирайте настройките.
4. Натиснете START . Можете да включите сензор за храна по всяко време преди или по време на готвене. Вижте глава „Използване на аксесоари, сензор за храна“.
5. ^ – натиснете, за да регулирате настройките по време на готвене.
6. STOP – натиснете, за да изключите функцията за затопляне.



Бързо Подгриване Опцията е възможна само за някои функции нагриване. За повече информация относно опциите за подгриване вижте глава „Всекидневна употреба“, Настройки, Подменю: Предпочитания.



Горен нагревател

Интензивна топлина за бързо запичане отгоре.



Долен нагревател

Равномерно запичане на долната част на храната. Подходящо за пица или пай, както и за завършване на приготвянето на сладкиши или кишове. Загрейте фурната предварително и използвайте най-ниското ниво на рафта.



Горещ въздух

За ежедневно готвене на няколко нива. Получавате равномерно приготвени ястия без смесване на вкусовете. Задайте по-ниска температура, отколкото за Горен и долен нагревател.



Горен и долен нагревател

За ежедневно готвене на едно ниво. Подходящо за всички ястия, като говеци и печива.



Горещ въздух & горен нагревател

Печете големи месо и птиче месо с кости за крехка вътрешност и хрупкава кора.



Горещ въздух & долен нагревател

Равномерно изпичане на тесто с хрупкава коричка. Подходящо за пица, киш, тарт или пай.



Горещ въздух, горен и долен нагревател

Тази функция е идеална за готови ястия.



Steamify

Идеалното съчетание на пара с избрана температура.



ProSteam

Получете крехки резултати и хрупкава коричка с комбинация от пара и топлина. Подходящо за зеленчуци, задушено и месо.



Вентилатор за запазване на топлината

Спестете енергия, като използвате остатъчната топлина за готвене. Най-подходящо за дребни сладки.



Пара

Пара за здравословна и вкусна храна.



Затопляне

Тази функция внимателно затопля на пара остатъци от храна.



Грил

Равномерно печете на грил или запечете зеленчуци или месо. Подходящо е и за препичане на хляб.



Sous Vide

Гответе запечатана с вакуум храна на определена температура за най-добър вкус и текстура.



Втасване на тесто

Оптимална температура за бързо втасване.



Освежаване

Върнете свежия аромат и мекота на вчерашния хляб или печива.



Размразяване

Нежно размразяване.



Задушаване

Получете крехки, сочни задушени ястия, като задушите всички съставки заедно.



Печено месо

Получете хрупкава коричка отвън и крехка сърцевина за месо, птици или зеленчуци.



Печене на хляб

Използвайте тази функция, за да пригответе хляб или рула с професионален резултат относно хрупкавост, цвят и загар на коричката.



Бавно готвене

Бавното готвене увеличава времето за готвене, но ще получите по-добър резултат. Запържете месото, преди да го поставите във фурната.



Консервиране

Получете сочни плодове и зеленчуци, консервирани при ниска температура. Поставете термоустойчивите буркани за консервиране в тава за печене, пълна с вода.



Затопляне на чиния.

За затопляне на чинии преди сервиране.



Поддържане на топлина

Поддържа ястието топло. Имайте предвид, че някои ястия може да продължат да се готвят и да изсъхват, докато се поддържа топло. Покрийте съдовете, ако е необходимо.



Дехидратиране

Изушете равномерно плодовете, билките и зеленчуците при ниска температура. Отваряйте вратичката периодично по време на сушене, за да подобрите резултата от сушенето.



Лампата може да се изключи автоматично при температура под 80 °C при някои функции нагряване.

6.4 Ястия

Ястия подменюто се състои от настройки на програми, които са предназначени за специални ястия. Всяко ястие в това подменю е снабдено с подходяща настройка. Времето и температурата могат да се регулират по време на готвене.

За някои ястия може да готвите и с Сензор за храна.

1. Влезте в менюто и изберете: Ястия.
2. Изберете ястие или вид храна.
3. Регулирайте настройките според предпочитанията за готвене. Регулирайте теглото. Опцията е

налична за избрани ястия. Натиснете OK.

4. Поставете храната в уреда според инструкциите, показани на екрана.
5. Натиснете START . Когато функцията приключва, проверете дали храната е готова. Удължете времето за готвене според нуждите.

6.5 Любими



Тази функционалност е налична само за избрани модели.

Можете да запаметите до 20 от любимите си настройки, като функция нагряване, ястие или функция почистване.

За да запаметите настройката, изберете предпочитаната настройка и натиснете .

Изберете: Любими

1. Влезте в менюто и натиснете: Начало раздел и преместете плъзгача надясно.
2. Натиснете: Преглед на Любими програми. , за да проверите запаметените настройки.
3. Изберете една от запаметените настройки.
4. Натиснете START , за да започнете готвенето.

Изтриване: Любими

1. Влезте в менюто и изберете: Начало раздел и преместете плъзгача надясно.
2. Натиснете: Преглед на Любими програми. , за да проверите запаметените настройки.
3. Натиснете: , за да изтриете запаметените настройки.

6.6 Настройки

Това подменю включва списък с настройки.

Натиснете дисплея или бутона ВКЛ. / ИЗКЛ., за да влезете в менюто и натиснете  Настройки.

Подменю: Програми за поддръжка

Почистване С Паря	Леко почистване.
Почистване С Паря +	Пълно почистване.
Отстр. на котл. камък	Почистване на парогенератора от остатъчен варовик.
Сушене	Процедура за подсушаване на вътрешната част от кондензация след употреба на функциите за пара.
Изплакване	Процес за изплакване и почистване на парогенератора след честа употреба на функциите с пара.

Подменю: Настройка

Език	За задаване на езика на уреда.
Час от денонощието	За задаване на текущото време.
Яркост на екрана	За задаване на яркостта на екрана.
Звук на бутоните	Включва и изключва звука при натискане на сензорните полета. Не е възможно да заглушите звука за  .
Сила на звук сигнал	За задаване силата на звука на бутоните и сигналите.
Температура на единица	За показване на настоящата температурна единица.
Твърдост на водата	За задаване на твърдостта на водата.

Подменю: Сервиз

Демо режим	Код за активация/деактивация: 2468
Софтуерна версия	Информация относно софтуерната версия.
Зануляване на настройките	Възстановява фабричните настройки.

Подменю: Предпочитания

Осветление	Включва и изключва лампата.
Защита за деца	Предпазва уреда от случайно включване.
Загряване	Без звук - конвенционален начин на подгриване на уреда. Зададено е по подразбиране и е налична за всички функции за готвене. Предпочитанието може да бъде променено на друг тип подгриване.
	Еко - подгриване на уреда с по-малка консумация на енергия. Налично е за всички функции за готвене.
	Бързо - скъсява времето за загряване. Налично е само за някои от функциите.
Напомняне за почистване	Напомня Ви кога да почистите уреда.
Персонализиране на екрана в готовност	За персонализиране на функциите на екрана и преките пътища.



Подменю: Мрежи

Свързване с Wi-Fi	За свързване на уреда с безжичната мрежа.
Wi-Fi	За да активирате и деактивирате: Wi-Fi.
Мрежа	За да проверите състоянието на мрежата и силата на Wi-Fi сигнала. Wi-Fi.
Забравяне на мрежата	За деактивиране на текущата мрежа от автоматично свързване с уреда.
Дистанционно управление	За стартиране на дистанционното управление автоматично след натискане на START. Опцията се вижда само след като включите: Wi-Fi.

6.7 Функции за нагриване на пара

Тези функции Ви позволяват да използвате топлина и пара, за да запазите ястията хрупкави и сочни. Използвайте пара за запарване, варене, нежна хрупкава коричка и препичане.

Има два начина за приготвяне на храна чрез функциите за пара: чрез задаване на температурата или чрез задаване на нивото на парата.

 **Steamify** /  **Пара** - задайте температурата. Нивото на парата ще се регулира автоматично.

 **ProSteam** - задайте нивото на парата. Ще бъде показана подходящата температура.

1. Влезте в менюто и изберете: **Функции**.
2. Изберете функцията на затопляне на пара. Екранът показва наличните настройки.
3. Задайте температурата и нивото на парата, ако са налични.
4. Натиснете **START** и следвайте инструкциите на екрана.
5. Натиснете капака на резервоара за вода, за да го отворите и извадите.
6. Напълнете резервоара за вода със студена вода до максималното ниво (около 950 мл). Използвайте везната на резервоара за вода.

 **ВНИМАНИЕ!**

Използвайте само студена чешмяна вода. Не използвайте деминерализирана или дестилирана вода. Не поставяйте запалими или алкохолни течности в резервоара за вода.

7. Избършете външната част на резервоара за вода с мека кърпа, ако е необходимо. Натиснете резервоара за вода в първоначално му положение.

Парата се появява след около 2 мин. Когато уредът достигне настроената температура, се чува сигнал.

8. Когато във резервоара за вода няма вода, се чува сигнал. Напълнете отново резервоара за вода.
9. Изключете уреда.
10. Изпразнете резервоара за вода.
11. След готвене внимателно отворете вратата на фурната. Във вътрешността на фурната може да се кондензира остатъчна вода.

12. Когато уредът изстине, подсушете вътрешността на фурната с мека кърпа.

 **ВНИМАНИЕ!**

Уредът е горещ. Има риск от изгаряния. Внимавайте, докато изпразвате водния резервоар.

6.8 Резервоар за вода

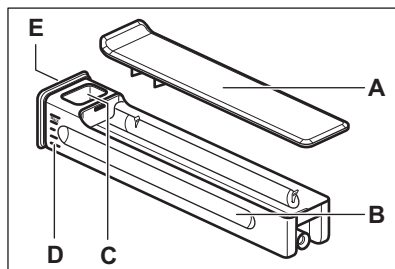

- A. Капак
- B. Tank (Резервоар)
- C. Отвор за подаване на вода
- D. Везна
- E. Преден капак

6.9 Бележки относно: Вентилатор за запазване на топлината

Тази функция беше използвана в съответствие на изискванията за клас на енергийна ефективност и екодизайн (според EU 65/2014 и EU 66/2014). Изпитвания съгласно: IEC/EN 60350-1.

Вратата на фурната трябва да се затвори по време на готвене, така че функцията да не се прекъсва и да се гарантира, че фурната работи с възможно най-висока енергийна ефективност.

Когато използвате тази функция, лампичката автоматично се изключва след 30 секунди.

За инструкциите за готвене вижте **Полезни съвети, Вентилатор за запазване на топлината**. За общи препоръки за енергоспестяване вижте **Енергийна ефективност, Съвети за енергоспестяване**.

7. ДОПЪЛНИТЕЛНИ ФУНКЦИИ

7.1 Защита за деца

Тази функция предотвратява неволно използване на уреда. Тя може да бъде активирана по всяко време.



1. Влезте в менюто.
2. Изберете  / Предпочитания / Защита за деца.

Защита за деца е активиран. За да активирате използването на уреда, изберете кодовите букви по азбучен ред.

7.2 Автоматично изключване

От съображения за безопасност, ако функцията за нагряване е активна и няма промени в настройките, уредът ще се изключи автоматично след определен период от време.

 (°C)	 (ч)
30 - 115	12.5

 (°C)	 (ч)
120 - 195	8.5
200 - 230	5.5

Ако възнамерявате да пуснете функцията за нагряване за продължителност, надвишаваща времето за автоматично изключване, задайте времето на готвене. Вижте Функции на часовника.



7.3 Охлаждащ вентилатор

Когато уредът работи, охлаждащият вентилатор се включва автоматично, за да поддържа повърхностите му хладни. Ако изключите уреда, охлаждащият вентилатор може да продължи да работи, докато уредът се охлади.

8. ФУНКЦИИ НА ЧАСОВНИКА

8.1 Описание на функциите на часовника

Функция	Описание
Таймер	За задаване на времетраене на готвенето. Максимумът е 23 ч 59 мин. За да зададете какво да се случва, когато времето изтече, изберете предпочитано: Прекратяване на действието. Таймерът може да се използва самостоятелно, дори когато фурната не работи.

Функция	Описание
Прекратяване на действието	 Звукова аларма - прозвучава звуков сигнал, когато времето изтече. Тази функция може да се зададе по всяко време, дори когато уредът е изключен.
	 Звукова аларма и край на готвенето Прозвучава звуков сигнал, когато времето изтече и функцията за нагряване се изключва.
	 Показване само на съобщение Когато времето изтече, на екрана се появява съобщението. Функцията не влияе върху работата на уреда.
Отложен старт	За отлагане на старта и/или края на готвенето.
Удължаване на времето	За да увеличите времето за готвене.

Функция	Описание
Време от началото	Показва колко дълго работи уредът. Максимумът е 23 ч 59 мин. Той стартира автоматично, когато се стартира процес на фурната и спира, когато процесът приключи. Той се вижда на главния екран, ако не е зададен друг таймер. Функцията не влияе върху работата на уреда.

8.2 Таймер

1. Изберете функцията на затопляне и настройте температурата.
2. Натиснете: Таймер.
3. Задайте времетраенето. Можете да изберете предпочитаното прекратяване на действието, като натиснете един от символите.
4. Натиснете **OK**, за да потвърдите и да се върнете на главния екран.

8.3 Отложен старт

1. Изберете функцията за нагриване и регулирайте настройките.
2. Натиснете ******.

3. Натиснете: Отложен старт.
4. Превъртете, за да зададете желаното време за старт и натиснете **OK**.
5. Сега можете да зададете желаното Краен час или да натиснете **OK** за пропускане на тази стъпка.
6. Натиснете **OK**, за да се върнете към главния екран.

8.4 Час от денонощието

1. Включете уреда.
2. Натиснете  / Настройка / Час от денонощието.
3. Настройте таймера.
4. Натиснете **OK**.

8.5 Промяна на настройките на таймера

Можете да промените във всеки момент зададеното време докато готвите.

1. Натиснете **^** / Таймер.
2. Задайте нова стойност на таймера. Натиснете **OK**.

9. ИЗПОЛЗВАНЕ НА АКСЕСОАРИ

ВНИМАНИЕ!

Вж. глава "Безопасност".

9.1 Поставяне на аксесоари

Налични аксесоари в зависимост от модела. Сканирайте QR кода, за да проверите как да използвате аксесоарите, доставени с Вашия уред. Можете да поръчате допълнителни аксесоари отделно. За повече информация се свържете с местния доставчик.



Малката вдлъбнатина отгоре увеличава безопасността и осигурява защита срещу накланяне. Вдлъбнатините също са устройства против преобръщане. Ръбът около решетката предотвратява изплъзването на готварски съдове.

Поставете аксесоара (скара/тава) между водещите ленти на носача на рафта. Уверете се, че рафтът докосва задната част на фурната.

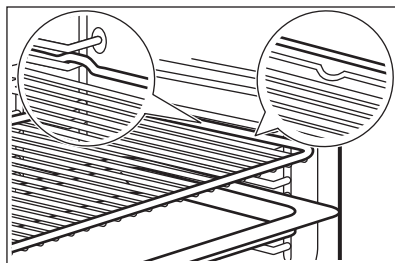

Ако Вашата тава има наклон, поставете я към задната част на фурната.

Ако има надпис върху аксесоара, уверете се, че е обърнат към Вас.

Ако използвате тава с дупки, поставете тавата/тенджерата отдолу, за да съберете капещите течности.

9.2 Сензор за храна

Измерва температурата в храната.

Трябва да се настроят две температури:

- °C - температурата във вътрешността на уреда. Тя трябва да бъде най-малко 25 °C по-висока от температурата в сърцевината на храната.

- R - температурата в сърцевината на храната.

Препоръки:

- Съставките трябва да са със стайна температура.
- Не използвайте за течни ястия.
- По време на готвене, иглата на Термосондата трябва да бъде вкарана докрай в ястието.

Печене с: Сензор за храна

ВНИМАНИЕ!

Съществува опасност от изгаряния, тъй като термосондата и носачите на рафтовете се нагорещяват. Не докосвайте дръжката на термосондата с голи ръце. Винаги използвайте ръкавици за фурни.

1. Изберете функция за нагряване от менюто: Функции или ястие от менюто: Ястия.
2. Задайте температурата на фурната и времето за готвене, ако е необходимо.
3. Натиснете OK.
4. Натиснете START.
5. Поставете термосондата в съда: **Месо, домашни птици и риба**
Поставете цялата игла на Сензора за храна в центъра на месото или рибата в най-плътната ѝ част.

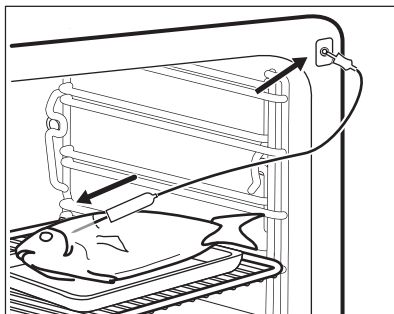

Касерола

Поставете върха на Термосондата точно в средата на касеролата. Сензорът за храна трябва да е стабилен на едно място по време на готвенето. Използвайте твърда съставка, за да постигнете ефекта. Използвайте ръба на тавата за печене, за да подпрете силиконовата дръжка на Термосондата. Върхът на Термосондата не трябва да докосва дъното на тавата за печене.

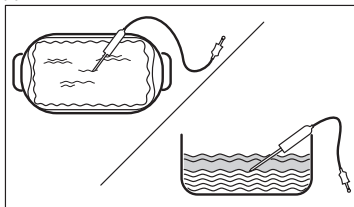

6. Включете термосондата в гнездото, което се намира във вътрешността на уреда. Вижте глава „Описание на продукта“.

Екранът показва символа и настоящата температура на сензора за храна.

7. ^ – натиснете, за да регулирате настройките.
8. Изберете Сензор за храна карта, за да зададете основната температура на сензора или задайте предпочитаната опция:
 - Звукова аларма – когато храната достигне температурата в сърцевината, прозвучава сигнал.
 - Звукова аларма и край на готвенето – когато храната достигне температурата в сърцевината, прозвучава сигнал и фурната спира.

- Показване само на съобщение - когато храната достигне основната температура, на екрана се появява съобщението.

9. Натиснете **OK**.

10. Когато ястието достигне настроената температура, прозвучава сигнал. Проверете дали храната е готова.

Удължете времето за готвене според нуждите.

11. **STOP** – натиснете, за да изключите функцията за затопляне.

12. Извадете Термосондата от гнездото и махнете ястието от уреда.

10. ПОЛЕЗНИ СЪВЕТИ

10.1 Препоръки за готвене

Температурата и времето за готвене в таблиците са само ориентировъчни. Те зависят от рецептите, качеството и количеството на използваните съставки.





Вашият уред може да готви или пече по-различно от предишния. Съветите по-долу показват препоръчителните настройки за температура, време за готвене и позиция на решетката за определени видове храни.





Позициите на рафтовете се броят от дъното на фурната.

Ако не можете да намерите настройките за конкретна рецепта, потърсете подобни рецепти.

За съвети за икономия на енергия вижте Енергийна ефективност.

Символи, използвани в таблиците:

	Тип храна
	Функция нагряване
	Температура
	Акcesoар

	Контейнер (Gastronorm)
	Тегло (кг)
	Позиция на скарата
	Време за готвене (мин)





10.2 Вентилатор за запазване на топлината - препоръчителни акcesoари





Използвайте тъмни, неотразяващи фолия и съдове. Те абсорбират топлина по-добре от светлите и отразителни съдове.

- Тиган за пица** - тъмен, неотражателен, диаметър 28см
- Съд за печене** - тъмен, неотражателен, диаметър 26см
- Рамекини** - керамика, диаметър 8см, височина 5 см
- Основа за флан** - тъмна, неотражателна, диаметър 28см

10.3 Вентилатор за запазване на топлината

За най-добри резултати следвайте предложенията в долната таблица.





				
Сладки рула, 16 броя	тава за печене или съд за оттичане	180	2	25 - 35
Руло	тава за печене или съд за оттичане	180	2	15 - 25





		°C		
Цяла риба, 0,2 кг	тава за печене или съд за оттичане	180	3	15 - 25
Бисквитки, 16 броя	тава за печене или съд за оттичане	180	2	20 - 30
Макарунс (слад.), 24 броя	тава за печене или съд за оттичане	160	2	25 - 35
Мъфини, 12 броя	тава за печене или съд за оттичане	180	2	20 - 30
Солени бисквити, 20 броя	тава за печене или съд за оттичане	180	2	20 - 30
Бисквити от леко тесто, 20 броя	тава за печене или съд за оттичане	140	2	15 - 25
Тарталети, 8 броя	тава за печене или съд за оттичане	180	2	15 - 25

10.4 Информация за изпитващи лаборатории

Изпитвания съгласно: EN 60350-1, IEC 60350-1.

Печене на едно ниво

			°C		
Пандишпанова торта без мазнина	Горещ въздух	Скара/рафт	160	45 - 60	2
Пандишпанова торта без мазнина	Горен и долен нагревател	Скара/рафт	160	45 - 60	2
Ябълков пай ¹⁾	Горещ въздух	Скара/рафт	160	55 - 65	2
Ябълков пай ¹⁾	Горен и долен нагревател	Скара/рафт	180	55 - 65	1
Масленки	Горещ въздух	Тава за печене	140	25 - 35	2
Масленки	Горен и долен нагревател	Тава за печене	140	25 - 35	2
Малки кейкове 20 броя/табла ²⁾	Горещ въздух	Тава за печене	150	20 - 30	3
Малки кейкове 20 броя/табла ²⁾	Горен и долен нагревател	Тава за печене	170	20 - 30	3





			°C		
Тост ³⁾	Горен нагревател	Скара/рафт	макс.	1 - 2	5

1) 2 форми поставени диагонално (Ø 20 см). Дясната да се позиционира повече в предната част, отколкото лявата.

2) Загрейте уреда, докато бъде достигната зададената температура, като използвате настройката: Подгръване / Без звук. Не използвайте: Подгръване / Бързо и Еко. Вижте Ежедневна употреба, Настройки, Подменю: Предпочитания.

3) Загрейте уреда за 5, мин като използвате настройката: Подгръване / Без звук. Не използвайте: Подгръване / Бързо и Еко. Вижте Ежедневна употреба, Настройки, Подменю: Предпочитания.

Печене на няколко нива

			°C		
Масленки	Горещ въздух	Тава за печене	140	25 - 45	2 и 4
Малки кейкове 20 броя/табла ¹⁾	Горещ въздух	Тава за печене	150	25 - 35	2 и 4
Пандишпанова торта без мазнина	Горещ въздух	Скара/рафт	160	45 - 55	2 и 4
Ябълков пай	Горещ въздух	Скара/рафт	160	55 - 65	2 и 4





1) Загрейте уреда, докато бъде достигната зададената температура, като използвате настройката: Подгръване / Без звук. Не използвайте: Подгръване / Бързо и Еко. Вижте Ежедневна употреба, Настройки, Подменю: Предпочитания.

10.5 Информация за изпитващи лаборатории

Използвайте функцията: ProSteam, ниво: Само пара.

Тестове съгласно EN 60350-1, IEC 60350-1.





Настройте температурата на 100°C.

				
Броколи ^{1) 2)}	2/3 комплект за готвене с пара, перфориран	0.3	3	8 - 9
Броколи ^{1) 2)}	2/3 комплект за готвене с пара перфориран	макс.	3	10 - 11
Грах, замразен ²⁾	2 x 2/3 комплект за готвене с пара, перфориран	2 x 1,5	2 и 4	Докато температурата в най-студеното място не достигне 85°C.

1) Загрейте уреда до достигане на зададената температура, като използвате настройката: Подгръване / Без звук. Не използвайте: Подгръване / Бързо и Еко. Вижте Ежедневна употреба, Настройки, Подменю: Предпочитания.

2) Поставете тавата за печене на първата позиция на рафта, с наклон към задната част на вътрешността на фурната.

Допълнителни рецепти с пара

				°C	
Комбинирано ястие на пара (2 порции) 1)	ProSteam, ниво: Само пара	Гастронорм 1/2 перфорирани (потамини и броколи) и неперфорирани (солмон)	2 (Сьомга 4 (Броколи и картофи)	100	40 (Картофи) 18 - 20 (Сьомга) 10 - 12 (Броколи)
Пудинг с карамел (6 порции)	ProSteam, ниво: Висока влажност	Кръгли порцеланови съдове на скарата	2	90	35 - 45
Яйчен крем	ProSteam, ниво: Само пара	Гастронорм 1/2 не е перфорирани	2	85	35 - 45
Бял хляб	Печене на хляб, тип храна: Хляб				40 - 50
	ProSteam, ниво: Ниска влажност 3)	Тава за печене 2)	2	180	40 - 50
Пиле 4)	ProSteam, ниво: Ниска влажност	Скара/рафт	2	200	60 - 70

1) Поставете съставките във фурната една след друга в съответния момент, така че всички компоненти да се готвят едновременно. Можете да пригответе две порции едновременно.

2) Поставете тавата за печене с наклона към задната част на фурната.

3) Използвайте ProSteam само ако функцията Печене на хляб не е налична.

4) Поставете тавата за печене на първата позиция на рафта, за да се събира капещата мазнина.

11. ГРИЖА И ПОЧИСТВАНЕ

ВНИМАНИЕ!

Вж. глава "Безопасност".

11.1 Бележки относно почистването

Препарати за почистване

- Почиствайте предната част на уреда само с микрофибърна кърпа с топла вода и мек почистващ препарат.
- Почистете долната част на кухнята с няколко капки оцет или лимонена киселина, за да премахнете остатъците от варовик.
- Използвайте почистващ разтвор, за да почистите металните повърхности.
- Почистете петната с лек почистващ препарат.

Всекидневна употреба

- Избърсвайте вътрешността след всяко използване на уреда. Натрупвания на

мазнини или други остатъци могат да доведат до пожар.

- Не съхранявайте храна в уреда за повече от 20 минути. Подсушете вътрешността на уреда само с микрофибърна кърпа след всяка употреба.

Акcesoари

- Почиствайте акcesoарите, след всяко ползване и ги оставяйте да изсъхнат. Използвайте само микрофибърна кърпа с топла вода и мек почистващ препарат. Не почиствайте принадлежностите в съдомиялна машина.
- Не почиствайте незалепващите акcesoари с абразивно почистващо средство или предмети с остри ръбове.

11.2 Демонтиране на носачите на скарата

Отстранете опорите на скарата, за да почистите уреда.

1. Изключете уреда и изчакайте да изстине.
2. Изтеглете опорите на скарата внимателно нагоре и от предното окачване.
3. Издърпайте предната задната част на опорите на скарата от страничната стена.
4. Извадете опорите от задното окачване.

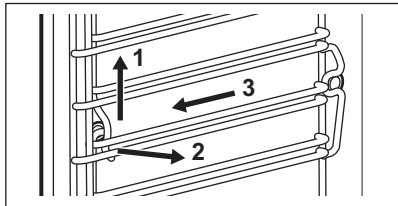

Поставете носачите на рафта в обратна последователност.

Ако се доставят телескопични водачи, неговите задържащи щифтове трябва да сочат напред.

11.3 Почистване С Пара

Тази програма почиства уреда, когато е леко замърсен. Парата омекотява мазнината или остатъците, което улеснява почистването им. Тази програма използва по-малко енергия.

1. Натиснете  Настройки / Поддръжка / Почистване С Пара или Почистване С Пара +.

Режим	Описание
Почистване С Пара	Леко почистване Времетраене: 30 мин
Почистване С Пара +	Нормално почистване Напръскайте вътрешността с почистващ препарат. Времетраене: 75 мин

2. Натиснете START . Следвайте инструкцията на екрана. Преди да извадите аксесоарите, уверете се, че уредът е студен.
3. Когато почистването приключи, прозвучава сигнал.
4. Махнете останалата вода от резервоара за вода.

5. Оставете вратичката на уреда отворена и изчакайте да изсъхне вътрешната част.



Когато тази функция работи, лампата изгасва.

11.4 Напомняне за почистване

Когато се появи напомнянето, се препоръчва почистване.

Използвайте функцията: Почистване С Пара +.

11.5 Почистване на резервоара за вода

1. Извадете резервоара за вода от уреда.
2. Отстранете капака на резервоара за вода. Повдигнете капака в съответствие с издатината в задната част.

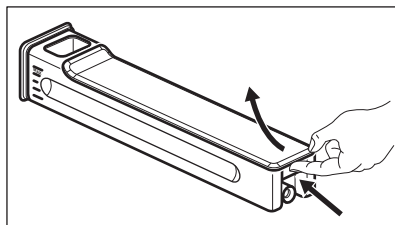

3. Измийте частите на резервоара за вода с вода и сапун. Не използвайте абразивни гъби и не почиствайте резервоара за вода в съдомиялна машина.
4. Сглобете отново резервоара за вода.
5. Поставете капака на мястото му. Първо поставете предната щипка, след това я натиснете към корпуса на резервоара.

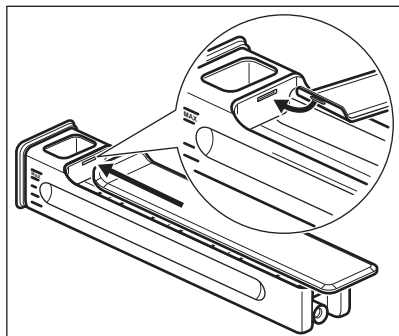

6. Поставете резервоара за вода.
7. Натиснете резервоара за вода към уреда, докато се заключи.

11.6 Отстр. на котл. камък

Тази програма премахва и предотвратява натрупването на котлен камък в системата за пара. Тя осигурява правилното функциониране на функциите за пара и подобрява качеството на водата във Вашия уред.

1. Натиснете  Настройки / Поддръжка / Отстр. на котл. камък.
2. Натиснете START и следвайте инструкциите на екрана.
Преди да извадите аксесоарите, уверете се, че уредът е студен.
3. След завършване на почистването изключете уреда и изчакайте да изстине.
4. Махнете останалата вода от резервоара за вода.
5. Оставете вратичката на уреда отворена и изчакайте да изсъхне вътрешната част.



Когато тази функция работи, лампата изгасва.

11.7 Напомняне за отстраняване на котлен камък

Уредът предоставя две напомняния за отстраняване на котлен камък. Напомнянето за отстраняване на котлен камък не може да бъде деактивирано.

- Лекото напомняне - препоръчва Ви да отстраните котления камък от уреда.
- Силното напомняне - задължава Ви да отстраните котления камък от уреда. Ако не отстраните котления камък от уреда, когато е включено силното напомняне, не можете да използвате функциите за пара.

11.8 Изплакване

Използвайте за почистване на системата за пара след честа употреба на функциите за пара.

1. Натиснете  Настройки / Поддръжка / Изплакване.
2. Натиснете START и следвайте инструкциите на екрана.
Преди да извадите аксесоарите, уверете се, че уредът е студен.
3. Прозвучава звуков сигнал след завършване на програмата.
4. Оставете вратичката на уреда отворена и изчакайте да изсъхне вътрешната част.



Когато тази функция работи, лампата изгасва.

11.9 Сушене

Използвайте след готвене с функция за затопляне с пара или почистване с пара, за да изсушите вътрешността.

1. Натиснете  Настройки / Поддръжка / Сушене.
2. Натиснете START и следвайте инструкциите на екрана.
Преди да извадите аксесоарите, уверете се, че уредът е студен.
3. Прозвучава сигнал след завършване на сушенето.



Когато тази функция работи, лампата изгасва.

11.10 Напомняне за изсушаването

След готвенето с функцията за затопляне с пара дисплеят Ви подканя да изсушите уреда.

Натиснете „ДА“ за изсушаване на уреда.

11.11 Премахване и монтаж на вратичката

Можете да отстраните вратичката и вътрешните стъклени панели, за да ги почистите. Броят на стъклените панели е различен за различните модели.

⚠ ВНИМАНИЕ!

Вратичката е тежка.

⚠ ПРЕДУПРЕЖДЕНИЕ!

Подхождайте с внимание, когато почиствате стъклото, особено около ръбовете на предния панел. Стъклото може да се счупи.

1. Уверете се, че уредът е студен.
2. Отворете вратичката изцяло.
3. Натиснете докрай закрепващите лостчета **A** на двете панти на вратичката.

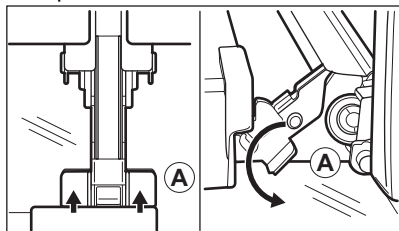

4. Затворете вратичката на фурната до първото възможно положение за отваряне (приблизителен ъгъл: 70°).
5. Хванете вратичката с ръце от двете страни и я издърпайте от фурната под ъгъл нагоре.
6. Поставете вратичката с външната страна надолу върху мека кърпа на стабилна повърхност.
7. Хванете рамката в горната част на вратичката **B** от двете ѝ страни и натиснете навътре, за да освободите езичето.

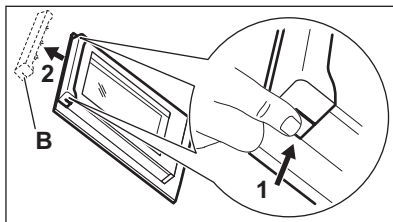

8. Издърпайте рамката на вратичката към себе си, за да я извадите.
9. Хванете стъклените панели в горния край един по един и ги извадете нагоре от водачите.

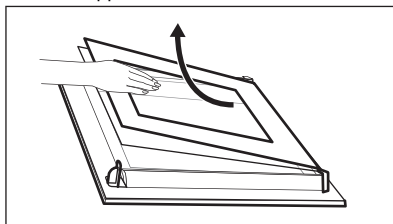

10. Почистете стъкления панел с вода и сапун. Внимателно подсушете стъкления панел. Не почиствайте стъклените панели в съдомиялна машина.

След почистване изпълнете горните стъпки в обратна последователност. Поставете първо по-малкия панел, после по-големия и вратичката.

Уверете се, че стъклените панели са поставени на правилните места, иначе повърхността на вратичката може да прегрее.

11.12 Смяна на лампата

⚠ ВНИМАНИЕ!

Опасност от токов удар.
Лампата може да е гореща.

1. Изключете уреда и изчакайте да изстине.
2. Изключете уреда от електрозахранването.
3. Поставете кърпата на дъното на фурната.

Горна лампа

1. Завъртете стъкления капак, за да го извадите.

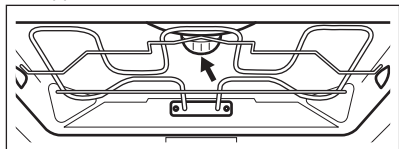

2. Махнете металния пръстен и почистете стъкления капак.
3. Сменете крушката с подходяща крушка, устойчива на температура от 300°C.
4. Поставете металния пръстен на стъкления капак и го монтирайте.

Странична лампа

1. Отстранете левия носач на скарата, за да получите достъп до лампата.
2. Използвайте отвертка тип „звезда 20“, за да свалите капака.
3. Почистете стъкления капак.
4. Сменете крушката с подходяща крушка, устойчива на температура от 300°C.
5. Поставете металната рамка и уплътнението. Затегнете винтовете.
6. Поставете лявата опора на скарата.

12. ОТСТРАНЯВАНЕ НА НЕИЗПРАВНОСТИ

ВНИМАНИЕ!

Вж. глава "Безопасност".

12.1 Как да постъпите, ако...

Описание на проблема	Причина и отстраняване
Не можете да активирате или работите с уреда.	Уредът не е свързана към електрозахранването или е свързан неправилно.
Уредът не нагрява.	Часовникът не е зададен. За да настроите часовника, вижте Функции на часовника. Вратата не е добре затворена. Предпазителят е изгорял. Проверете дали предпазителят е причина за неизправността. Ако проблемът се появи отново, обадете се на квалифициран техник. Защита за деца е активиран.
Лампичката е изключена.	Лампичката е изгоряла. Сменете лампата. За подробности вижте Грижа и почистване.
Уредът не задържа резервоара за вода, след като го поставите.	Не сте притиснали плътно корпуса на резервоара за вода. Вкарайте докрай резервоара за вода в уреда.
От резервоара за вода излиза вода.	Не сте сглобили капака на резервоара за вода правилно.
Резервоарът за вода е труден за почистване.	Маре се уверете, че капакът е отстранен, преди да започнете почистване.
Няма вода в тавата след отстраняване на котления камък.	резервоара за водат не е бил напълнен до максималното ниво. Проверете дали има препарат за отстраняване на котлен камък / вода в корпуса на резервоара за вода.

Описание на проблема	Причина и отстраняване
Има мръсна вода по долната част на фурната след отстраняване на котления камък.	Таблата е на грешно ниво на рафта. Отстранете останалата вода и препаратът за отстраняване на котлен камък от долната част на уреда. Поставете тавата на първото ниво.
Има твърде много вода по долната част на фурната след почистване.	Поставили сте твърде много почистващ препарат в уреда, преди да започнете почистването. Следващият път равномерно разпределете тънък слой почистващ препарат върху вътрешните стени на фурната.
Работата по почистването не е задоволителна.	Започнали сте почистване, когато уредът е бил твърде горещ. Изчакайте уредът да се охлади. Повторете почистването. Не сте извадили всички аксесоари от уреда преди почистването. Извадете всички принадлежности и повторете почистването.
i Прекъсването на захранването винаги спира почистването. Повторете почистването, ако е прекъснато от спиране на тока.	
Проблеми със сигнала на безжичната мрежа.	Проверете дали вашето мобилно устройство е свързано към безжичната мрежа. Проверете Вашата безжична мрежа и рутер. Рестартирайте рутера.
Инсталиран е нов рутер или е променена конфигурацията на рутера.	За да конфигурирате отново уреда и мобилното устройство, вижте Преди първа употреба, Безжична връзка.
Силата на сигнала на безжичната мрежа е слаба.	Преместете рутера възможно най-близо до уреда.
Безжичният сигнал се прекъсва от друга микровълнова фурна, поставена близо до уреда.	Изключете микровълновата фурна. Избягвайте използването на микровълнова фурна и дистанционно управление на уреда едновременно. Микровълните прекъсват WiFi сигнала.

12.2 Кодове за грешка

При наличие на софтуерна грешка на дисплея се извежда съобщение за грешка. В таблицата по-долу ще намерите списък с проблеми.

Код и описание	Корекция
F102 - вратата не е напълно затворена или заключването на вратата е счупено. 1)	Затворете вратата. Включете и изключете уреда.
F111 - Сензор за храна не е правилно поставена в гнездото.	Поставете Сензор за храна изцяло в гнездото.
F240, F239 - сензорните полета на дисплея не работят правилно.	Почистете повърхността на дисплея. Уверете се, че сензорните полета не са замърсени.
F908 - системата на уреда не е в състояние да се свърже с контролния панел.	Включете и изключете уреда.
F131 - температурата на датчика за пара е прекалено висока. 1) 2)	Изключете уреда и изчакайте да истине. Включете уреда отново.
F144 - датчикът в Резервоар за вода не може да измери нивото на водата. 1) 2)	Изпразнете Резервоар за вода и отново го напълнете.

Код и описание	Корекция
----------------	----------

F508 - Резервоар за вода не работи правилно. **1) 2)** Включете и изключете уреда.

F602, F603 - Wi-Fi не е налична. **1) 2)** Включете и изключете уреда.

1) Когато някое от тези съобщения за грешка продължи да се извежда на дисплея, това означава, че вероятно е деактивирана някоя от подсистемите с неизправност. В такъв случай се свържете с Вашия доставчик или с упълномощен сервизен център.

2) Ако се появи някоя от тези грешки, останалите функции на уреда ще продължат да работят както обикновено.

12.3 Данни за сервизно обслужване

Ако не можете да намерите решение на проблема сами, обърнете се към търговеца си или към упълномощен сервизен център.

Данните, необходими за сервизния център, са посочени на табелката с данни. Фирмената табелка с данни се намира на предната част на уреда. Вижда се, когато отворите вратичката. Не отстранявайте

фирмената табелка с данни от вътрешността на уреда.

Препоръчваме Ви да запишете данните тук:

Модел (MOD.):

Номер на продукт (PNC):

Сериен номер (S.N.):

13. ЕНЕРГИЙНА ЕФЕКТИВНОСТ

13.1 Информация за продукта и информационен лист за продукта съгласно регламентите на ЕС за енергийно етикетирание и екодизайн

Име на доставчик	AEG
Идентификация на модела	NBP9S831AT 944035127 TP9SB831AB 944035112 TP9SB831AT 944035111
Индекс на енергийна ефективност	61.9
Клас на енергийна ефективност	A++
Консумация на енергия при стандартно натоварване, конвенционален режим	0.99 kWh/цикъл
Консумация на енергия при стандартно натоварване, форсиран режим на вентилатора	0.52 kWh/цикъл
Брой кухни	1
Топлинен източник	Електричество
Сила на звука	70 л
Тип фурна	Вградена фурна

	NBP9S831AT	39.5 кг
Маса	TP9SB831AB	39.5 кг
	TP9SB831AT	39.5 кг

IEC/EN 60350-1 - Домашни ел. уреди за готвене - Част 1: Диапазони, фурни, фурни на пара и грилове - Начини за измерване на ефективността.

13.2 Информация за продукта за консумация на енергия и максимално време за достигане на приложим режим с ниска мощност

Енергийна консумация при изчакване	0.8 W
Енергийна консумация в режим Готовност в мрежа	2.0 W
Максималното време, необходимо на оборудването за автоматично достигане на приложимия режим на ниска мощност	20 мин

За указания как да активирате и деактивирате безжичната мрежова връзка вижте Преди първа употреба.

13.3 Съвети за пестене на енергия

Следните съвети ще Ви помогнат да спестите енергия, когато използвате уреда.

Уверете се, че вратата на уреда е затворена, когато той работи. Не отваряйте вратата твърде често по време на готвене. Поддържайте уплътнението на вратата чисто и се уверете, че е добре фиксирано в своята позиция.

Използвайте метални съдове и тъмни, неотразяващи тави и контейнери, за да подобрите енергоспестяването

Не загрявайте предварително уреда преди готвене, освен ако не е специално препоръчано.

Когато приготвяте няколко ястия наведнъж, свеждайте интервалите между готвенето им до минимум.

Готвене с вентилатор

При възможност използвайте функциите за готвене с вентилатор, за да пестите електроенергия.

Остатъчна топлина

Когато времето за готвене е повече от 30 минути, намалете температурата на уреда до минимум 3 – 10 минути преди края на

готвенето. Остатъчната топлина вътре в уреда ще продължи да готви.

Използвайте остатъчната топлина, за да поддържате храната топла или да затопляте други ястия.

Когато изключите уреда, екранът показва остатъчната топлина или температура.

Ако е активирана програма с Таймер и времето за готвене е по-дълго от 30 мин., нагревателните елементи автоматично се изключват по-рано при някои функции на уреда.

Подгръване на храна

Изберете най-ниската възможна температурна настройка, за да използвате остатъчната топлина и да поддържате храната топла. Индикаторът за остатъчна топлина или температура се появява на дисплея.

Готвене с изключена лампичка

Изключете лампичката по време на готвене. Включвайте я само, когато имате нужда от нея.

Вентилатор за запазване на топлината

Функция, разработена за пестене на енергия по време на готвене.

Когато използвате тази функция, лампата автоматично се изключва след 30 секунди. Може да включите лампичката отново, но това действие ще намали очакваното енергоспестяване.

14. ОПАЗВАНЕ НА ОКОЛНАТА СРЕДА

Рециклирайте материалите със символа . Поставайте опаковките в съответните контейнери, за да ги рециклирате. Помогнете за опазването на околната среда и човешкото здраве чрез рециклирането на отпадъци от

електрически и електронни уреди. Не изхвърляйте уреди, маркирани със символа  с битовите отпадъци. Върнете продукта в местното депо за рециклиране или се свържете с общинската служба.

Üdvözljük az AEG honlapján! Köszönjük, hogy a mi készülékünket választotta.



Használattal kapcsolatos tanácsok, prospektusok, hibaelhárítási, szerviz- és javítási információk kérése:

www.aeg.com/support

A változtatások jogát fenntartjuk.

TARTALOM

1. BIZTONSÁGI INFORMÁCIÓK.....	30
2. BIZTONSÁGI UTASÍTÁSOK.....	32
3. TERMÉKLEÍRÁS.....	35
4. KEZELŐPANEL.....	35
5. AZ ELSŐ HASZNÁLAT ELŐTT.....	36
6. MINDENNAPI HASZNÁLAT.....	37
7. TOVÁBBI FUNKCIÓK.....	41
8. ÓRAFUNKCIÓK.....	42
9. A TARTOZÉKOK HASZNÁLATA.....	42
10. TANÁCSOK ÉS TIPPEK.....	44
11. ÁPOLÁS ÉS TISZTÍTÁS.....	47
12. HIBAELHÁRÍTÁS.....	51
13. ENERGIAHATÉKONYSÁG.....	53
14. KÖRNYEZETVÉDELMI TUDNIVALÓK.....	54

1. ⚠ BIZTONSÁGI INFORMÁCIÓK

Az üzembe helyezés és használat előtt gondosan olvassa el a mellékelt útmutatót. A gyártó nem vállal felelősséget a helytelen beszerelés vagy használat miatt keletkezett sérülésekért és károkért. Tartsa biztonságos és elérhető helyen az útmutatót, hogy szükség esetén mindig a rendelkezésére álljon.

1.1 Gyermekek és fogyatékkal élő személyek biztonsága

- Ezt a készüléket 8 év feletti gyermekek, csökkent fizikai, érzékelési vagy szellemi képességekkel rendelkező felnőttek, illetve megfelelő tudással vagy gyakorlattal nem rendelkező személyek csak felügyelet mellett, vagy abban az esetben használhatják, ha megfelelő oktatást kaptak a

készülék biztonságos használatára, és megértik az esetleges veszélyeket. A 8 évesnél fiatalabb gyermekek, illetve a súlyos, komplex fogyatékossgal élő személyek állandó felügyelet nélkül nem tartózkodhatnak a készülék közelében.

- Gondoskodni kell a gyermekek felügyeletéről, hogy ne játszanak a készülékkel és annak mobil eszközeivel, valamint azok alkalmazásával.
- Minden csomagolóanyagot tartson távol a gyermekektől, és megfelelően ártalmatlanítsa.
- FIGYELEM: Használat közben a készülék és hozzáférhető részei nagyon felforrósodhatnak. A gyermekeket és kedvenc háziállatokat tartsa távol a készüléktől működés közben, és működés után, lehűléskor.
- Ha rendelkezik gyermekbiztonsági zárral a készülék, akkor azt be kell kapcsolni.
- Gyermekek felügyelet nélkül nem végezhetnek tisztítási vagy karbantartási tevékenységet a készüléken.

1.2 Általános biztonság

- A készülék kizárólag ételkészítési célra szolgál.
- Ezt a készüléket háztartási célú, beltérben történő használatra tervezték.
- Ez a készülék használható irodákban, szállodai vendégszobákban, panziókban, vendégházakban és más hasonló szálláshelyeken, ahol a használat nem haladja meg a háztartási használat (átlagos) szintjét.
- A készülék üzembe helyezését és a hálózati kábel cseréjét csak képezett személy végezheti el.
- A bútorba való beépítés előtt ne használja a készüléket.
- Bármilyen karbantartás megkezdése előtt válassza le a készüléket az elektromos hálózatról.
- Ha a tápkábel megsérül, azt a gyártónak vagy a márkaszerviznek vagy más hasonlóan képzett személynek kell kicserélnie, nehogy elektromos veszélyhelyzet álljon elő.

- **FIGYELEM:** Az izzó cseréje előtt győződjön meg arról, hogy a készülék ki van kapcsolva, hogy megelőzze áramütést.
- **FIGYELEM:** Használat közben a készülék és hozzáférhető részei nagyon felforrósodhatnak. Ügyeljen arra, hogy ne érintse meg a fűtőelemeket vagy a sütőtér felületét.
- Amikor a sütőből kiveszi vagy behelyezi a tartozékokat vagy edényeket, mindig használjon konyhai edényfogó kesztyűt.
- Kizárólag a készülékhez ajánlott húshőmérő szenzort (mághőmérséklet-érzékelőt) használja.
- A polctartók eltávolításához először a polctartó elejét, majd a hátulját húzza el az oldalfaltól. A polctartókat a kiszereléssel ellentétes sorrendben helyezze vissza.
- A készülék tisztításához ne használjon nagy nyomású gőzt.
- Ne használjon súrolószert vagy éles fém kaparóeszközt a sütőajtó üvegeinek tisztítására, mivel ezek megkarcolhatják a felületet, ami az üveg megrepedését eredményezheti.

2. BIZTONSÁGI UTASÍTÁSOK

2.1 Üzembe helyezés

FIGYELMEZTETÉS!

A készüléket csak képzett személy helyezheti üzembe.

- Távolítsa el az összes csomagolóanyagot.
- Ne helyezzen üzembe, és ne is használjon sérült készüléket.
- Kövesse a weboldalunkon elérhető telepítési utasításokat.
- A készülék nehéz, ezért legyen körültekintő a mozgatásakor. Mindig használjon munkavédelmi kesztyűt és zárt lábbelit.
- Soha ne húzza a készüléket a fogantyújánál fogva.
- A készüléket az üzembe helyezési követelményeknek megfelelő, biztonságos helyre telepítse.
- Tartsa meg a minimális távolságot a többi készüléktől és egységtől.
- A készülék felszerelése előtt ellenőrizze, hogy annak ajtaja akadálytalanul nyitható-e.

- A készülék elektromos hűtőrendszerrel van felszerelve. Ezt az elektromos tápegységgel kell működtetni.

2.2 Elektromos csatlakozás

FIGYELMEZTETÉS!

Tűz- és áramütésveszély.

- Minden elektromos csatlakoztatást szakképzett villanyszerelőnek kell elvégeznie.
- A készüléket kötelező földelni.
- Ellenőrizze, hogy az adattáblán szereplő adatok megfelelnek-e a helyi elektromos hálózat paramétereinek.
- Mindig megfelelően felszerelt, áramütés ellen védett aljzatot használjon.
- Ne használjon hálózati elosztókat és hosszabbító kábeleket.
- Ügyeljen a hálózati csatlakozódugó és a hálózati kábel épségére. Amennyiben a készülék hálózati vezetékét ki kell cserélni, a cserét márkaszervizünknel végeztesse el.

- Ügyeljen arra, hogy a hálózati kábelek ne kerüljenek közel, illetve ne érjenek hozzá a készülék ajtajához vagy a készülék alatti rekeszhez, különösen akkor, ha a készülék működik, vagy ajtaja forró.
- A feszültség alatt álló és szigetelt alkatrészek érintésvédelmi részeit úgy kell rögzíteni, hogy szerszám nélkül ne lehessen eltávolítani azokat.
- Csak az üzembe helyezés befejezése után csatlakoztassa a hálózati csatlakozódugót a hálózati csatlakozóaljzatba. Ügyeljen arra, hogy a hálózati dugasz üzembe helyezés után is könnyen elérhető legyen.
- Amennyiben a hálózati konnektor rögzítése laza, ne csatlakoztassa a csatlakozódugót hozzá.
- A készülék csatlakozásának bontására, soha ne a hálózati kábelnél fogva húzza ki a csatlakozódugót. A kábelt mindig a csatlakozódugónál fogva húzza ki.
- Kizárólag megfelelő szigetelőberendezést alkalmazzon: hálózati túlterhelésvédő megszakítót, biztosítékot (a tokból eltávolított csavaros típusú biztosítékot), földzárlatkidőt és védőrelét.
- Az elektromos készüléket szigetelőberendezéssel kell ellátni, amely lehetővé teszi, hogy minden fázison leválassza a készüléket az elektromos hálózatról. A szigetelőberendezésnek legalább 3 mm-es érintkezőtávolsággal kell rendelkeznie.
- Ez a készülék hálózati csatlakozókábellel és dugasszal kerül szállításra.

2.3 Használat

FIGYELMEZTETÉS!

Sérülés-, égés-, áramütés- és robbanásveszély.

- Ne változtassa meg a készülék műszaki jellemzőit.
- Ügyeljen arra, hogy a szellőzőnyílásokat ne zárja el semmi.
- Működés közben ne hagyja felügyelet nélkül a készüléket.
- Minden használat után kapcsolja ki a készüléket.

- Körültekintően járjon el, ha működés közben kinyitja a készülék ajtaját. Forró levegő szabadulhat fel.
- Ne működtesse a készüléket nedves kézzel, vagy amikor az vízzel érintkezik.
- Ne gyakoroljon nyomást a nyitott ajtóra.
- Ne használja a készüléket munka- vagy tárolófelületként.
- Óvatosan nyissa ki a készülék ajtaját. Az alkoholtartalmú alkotóelemek alkoholos levegőelegyet hozhatnak létre.
- Ügyeljen arra, hogy szikra vagy nyílt láng ne legyen a készülék közelében, amikor kinyitja az ajtót.
- Mindig tartósításra jóváhagyott üvegeket és befőttesüvegeket használjon.
- Ne tegyen gyúlékony anyagot vagy gyúlékony anyaggal szennyezett tárgyat a készülékbe, annak közelébe, illetve annak tetejére.
- Wi-Fi-jelszavát bizalmasan kezelje, ne ossza meg másokkal.

FIGYELMEZTETÉS!

A készülék károsodásának veszélye áll fenn!

- A zománc károsodásának vagy elszíneződésének megelőzéséhez:
 - ne tegyen edényt vagy egyéb tárgyat közvetlenül a készülék sütőterének aljára.
 - ne tegyen alufóliát közvetlenül a készülék sütőterének aljára.
 - ne engedjen vizet a forró készülékbe.
 - a főzés befejezése után ne tárolja a nedves edényeket vagy az ételt a készülékben.
 - a tartozékok kivételekor vagy berakásakor óvatosan járjon el.
- A zománc vagy rozsdamentes acél elszíneződése nincs hatással a készülék teljesítményére.
- A nagy nedvességtartalmú sütemények esetében mély tepsit használjon a sütéshez. A gyümölcsök leve maradandó foltokat ejthet.
- Csak a készülékhez mellékelt vagy a gyártó által ajánlott tartozékokat használjon.
- Főzés közben a készülék ajtaját mindig tartsa csukva.
- Ha a készüléket bútorlap (pl. ajtó) mögött helyezi el, ügyeljen arra, hogy az ajtó soha

ne legyen becsukva, amikor a készülék működik. A hó és a nedvesség felhalmozódhat a zárt bútorlap mögött, és ennek következtében károsodhat a készülék, a készülék borítása vagy a padló. Használat után ne csukja be addig a bútorlapot, míg a készülék teljesen le nem hűlt.

2.4 Ápolás és tisztítás

FIGYELMEZTETÉS!

Személyi sérülés, tűz vagy a készülék károsodásának veszélye áll fenn!

- Karbantartás előtt kapcsolja ki a készüléket, és húzza ki a hálózati csatlakozódugót a csatlakozóaljzatból.
- Ellenőrizze, hogy lehűlt-e már a készülék. Máskülönben fennáll a veszély, hogy az üveglapok eltörnek.
- A sütőajtó sérült üveglapjait haladéktalanul cserélje ki. Forduljon a márkaszervizhez.
- Legyen óvatos, amikor kivesszi az ajtót a készülékből, mert az ajtó nehéz.
- Rendszeresen tisztítsa meg a készüléket, hogy elkerülje a felület károsodását.
- Tisztítsa meg a készüléket egy puha, nedves kendővel. Csak semleges tisztítószert használjon. Ne használjon súrolószert, súrolószivacsot, oldószert vagy fém tárgyat.
- Amennyiben sütőtisztító aeroszolt használ, tartsa be a tisztítószert csomagolásán feltüntetett biztonsági utasításokat.

2.5 Gőzöléses főzés

FIGYELMEZTETÉS!

Égési sérülés és a készülék károsodásának veszélye áll fenn!

- A kiszabaduló gőz égési sérülést okozhat:

- Körültekintően járjon el, ha a funkció működése közben kinyitja a készülék ajtaját. Gőz szabadulhat fel.
- A gőzzel főzés után óvatosan nyissa ki a készülék ajtaját.

2.6 Belső világítás

FIGYELMEZTETÉS!

Vigyázat! Áramütés-veszély!

- A termékben található izzó(k)ra és a külön kapható pótizzókra vonatkozó tudnivalók: Ezek az izzók arra készültek, hogy megfeleljenek a háztartási készülékekben fennálló szélsőséges fizikai feltételeknek, mint például hőmérséklet, rezgés, magas páratartalom, illetve arra használatosak, hogy jelezzék a készülék működési állapotát. Nem alkalmasak egyéb felhasználásra, valamint helyiségek megvilágítására.
- Ez a termék egy G energiahatékonysági osztályú fényforrást tartalmaz.
- Kizárólag az eredetivel megegyező műszaki jellemzőkkel rendelkező lámpát használjon.

2.7 Szolgáltatások

- A készülék javítását bízza a márkaszervizre.
- Mindig eredeti cserealkatrészt használjon.

2.8 Ártalmatlanítás

FIGYELMEZTETÉS!

Sérülés- vagy fulladásveszély áll fenn.

- A készülék ártalmatlanítására vonatkozó tájékoztatásért lépjen kapcsolatba a helyi hatóságokkal.
- Feszültségmentesítse a készüléket.
- A készülék közelében vágja át a hálózati kábelt, és tegye a hulladékba.

3. TERMÉKLEÍRÁS

3.1 Általános áttekintés

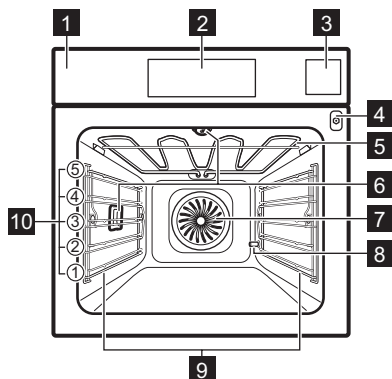

- 1 Kezelőpanel
- 2 Kijelző
- 3 Vízartály
- 4 Hűshőmérő szenzor csatlakozója
- 5 Fűtőbetét
- 6 Lámpa
- 7 Ventilátor
- 8 Kifolyócső vízkömentesítése
- 9 Polctartó, eltávolítható
- 10 Polcpozíciók

4. KEZELŐPANEL

4.1 A kezelőpanel áttekintése

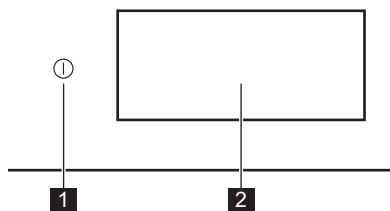

1 BE / KI Tartsa nyomva a készülék be- és kikapcsolásához.



2 Kijelző A készülék aktuális beállításait mutatja.



A kezelőpanel hozzáférést biztosít a különböző sütési funkciókhoz és ételekhez. Megjeleníti az aktuális működési állapotra vonatkozó információkat is.

4.2 Kijelző

A kijelző teljesen interaktív, görgethető és meghatározott szakaszokra van osztva. A képernyőn a balra vagy jobbra történő mozgáshoz húzzon az ujjával.

- | | |
|-----|--|
| OK | Választás / beállítás megerősítése. |
| > < | A következő vagy az előző szintre lépés a menüben. |
| ^ v | További beállítások elérése és módosítása. |
| ♥ | Az aktuális beállítások mentése itt: Kedvencek. |
| ♡ | Az aktuális beállítások törlése itt: Kedvencek. |
| ⚙ | Belépés a menübe: Beállítások. |
| 🔆 | A sütővilágítás be- és kikapcsolása. |
| 🔌 | A kiegészítő funkciók be- és kikapcsolása. |
| 🔒 | A készülék zárolva van. |
| 🔔 | Figyelmeztető hangjelzés funkció be van kapcsolva. |
| 🔔 | Figyelmeztető jelzés és sütés vége funkció be van kapcsolva. |
| 🔔 | Csak felugró üzenetek bekapcsolva. |
| 🕒 | Késleltetett indítás funkció be van kapcsolva. |

	A felugró üzenet bezárása vagy a beállítás törlése.
	Wi-Fi csatlakozás be van kapcsolva.
	Wi-Fi csatlakozás ki van kapcsolva.

	Távírányítás bekapcsolva.
	Energiatakarékos üzemmódú funkció.

5. AZ ELSŐ HASZNÁLAT ELŐTT

FIGYELMEZTETÉS!

Lásd a „Biztonság” című fejezetet.

5.1 Első csatlakoztatás

Az első csatlakoztatás után a kijelzőn üdvözlő üzenet jelenik meg. Választhat a beléptetési folyamat megkezdése vagy kihagyása között. A beállítások szükség esetén újból megtekinthetők és módosíthatók.

Módosítsa a beállításokat: Nyelv, Pontos idő, Vízkeménység, Vezeték nélküli kapcsolat.

5.2 Vezeték nélküli kapcsolat

A készülék lehetővé teszi a Wi-Fi hálózati csatlakozást és mobileszköz csatlakoztatását. Mobileszközéről értesítéseket kaphat, valamint irányíthatja és felügyelheti készülékét.

A berendezés csatlakoztatásához a következőkre van szüksége:

- Vezeték nélküli hálózat internet kapcsolattal.
- Ugyanahhoz a vezeték nélküli hálózathoz csatlakoztatott mobil eszköz.

1. Az alkalmazás letöltéséhez olvassa be a használati útmutató hátoldalán található QR-kódot. Az alkalmazást közvetlenül az alkalmazásáruházból is letöltheti.
2. Kövesse az alkalmazás beépített utasításait.
3. Kapcsolja be a készüléket.
4. Nyomja meg a kijelzőt a menübe lépéshez, majd nyomja meg a  Beállítások / Kapcsolatok gombot.
5. Nyomja meg a be- vagy kikapcsoláshoz: Wi-Fi.

A készülék vezeték nélküli modulja 90 mp időkereten belül működni kezd.

Frekvencia	2.4 GHz WLAN : 2400 - 2483.5 MHz
	Bluetooth: 2400 - 2483.5 MHz
Max teljesítmény	2.4 GHz WLAN : EIRP < 20 dBm (100 mW)
	Bluetooth: EIRP < 20 dBm (100 mW)
Protokoll	2.4 GHz WLAN : IEEE 802.11bgn

5.3 Szoftver licenck

A termékben alkalmazott szoftver olyan alkotóelemeket tartalmaz, melyek ingyenes és nyílt forrású szoftveren alapulnak. Az AEG elismeri és háláját fejezi ki a nyílt szoftvert megalkotó és a robotikai közösségeknek a fejlesztési projektben való hozzájárulásukért.

Ahhoz, hogy hozzáférjen ezen ingyenes és nyílt forrású szoftverkomponensek forráskódjához (melyek licenfeltételei megkövetelik a közzétételt), és hogy megtekintse ezek teljes körű szerzői jogi adatait és vonatkozó licenfeltételeit, kérjük, látogasson el a következő oldalra: <http://aeg.opensoftwarerepository.com> (mappa NIU6).

5.4 Kezdeti előmelegítés és tisztítás

Az első használat előtt, mielőtt élelmiszerral érintkezne, melegítse elő az üres készüléket. A készülék kellemetlen szagot és füstöt bocsáthat ki. Az előmelegítés során szellőztesse ki a helyiséget.

1. Vegyen ki minden tartozékot a sütőtérből, és a kivehető polctartókat is távolítsa el.
2. Lépjen be a menübe, és válassza a következőt: Funkciók.
3. Állítsa be a(z)  funkciót. Állítsa be a maximális hőmérsékletet. Hagyja működni a készüléket 1 ó hosszan.

- Állítsa be a(z)  funkciót. Állítsa be a maximális hőmérséklet. Hagyja működni a készüléket 15 perc hosszan.
- Kapcsolja ki a készüléket, és várja meg, hogy lehűljön.
- Kizárólag mikroszálas ruhával, langyos vízzel és enyhe mosogatószerrel tisztítsa meg a készüléket és a tartozékokat.
- Helyezze vissza a tartozékokat és a kivethető polctartókat az eredeti helyzetükbe.

5.5 Beállítás: Vízkeménység





Amikor csatlakoztatja a készüléket az elektromos hálózathoz, be kell állítania a vízkeménységet.

A vízkeménység meghatározásához használja az indikátorpapírt, vagy forduljon a helyi vízműhöz.

- Tartsa az indikátorpapírt a vízbe kb. 1 mp ideig. Ne tegye az indikátorpapírt folyó víz alá.
- A maradék víz eltávolításához rázza fel a tesztpapírt.

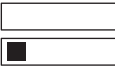
- 1 perc elteltével ellenőrizze a vízkeménységet az alábbi táblázat segítségével.
- Állítsa be a  Beállítások Beállítás // vízkeménységi szintet/Vízkeménység. Az indikátorpapír színei folyamatosan változnak. A tesztelés perc után ellenőrizze a vízkeménységet 1-en belül.

A táblázat ismerteti a vízkeménységi tartományt a hozzá tartozó vízminőségi besorolással. Állítsa be a vízkeménységet a táblázatnak megfelelően.

Vízkeménység szint-je	Indikátorpapír
1 – lágy	
2 – mérsékelten kemény	
3 – kemény	
4 – nagyon kemény	

6. MINDENNAPI HASZNÁLAT



FIGYELMEZTETÉS!

Lásd a „Biztonság” című fejezetet.

6.1 Menü

Nyomja meg a kijelzőt vagy a BE / KI gombot a menübe lépéshez.

- Kezdőoldal
- Funkciók
- Ételek
- Beállítások

6.2 Kezdőoldal

Az almenü programokat, funkciókat, ételeket és beállításokat tartalmaz.

6.3 Funkciók

Az almenü tartalmazza a sütési funkciók listáját.

A funkciók listája a szoftver verziójától függően változhat.

- Lépjön be a menübe, és válassza a következőt: Funkciók.
- Válassza ki a sütőfunkciót.
- Módosítsa a beállításokat.
- Nyomja meg a START gombot. A húshőmérő szenzor a főzési folyamat előtt vagy alatt bármikor csatlakoztatható. További információk „A tartozékok használata, húshőmérő szenzor” fejezetben található.
- ^ - nyomja meg a beállítások módosításához sütés közben.
- STOP - nyomja meg a sütőfunkció kikapcsolásához.



A Gyors Előmelegítés csak bizonyos sütőfunkcióknál áll rendelkezésre. Az előmelegítési opciókkal kapcsolatos további információkért lásd a „Napi használat” című fejezetet, Beállítások, almenü: Preferenciák.



Felső

Intenzív hő a gyors pirítás érdekében.



Alsó

Egyenletesen barnítja meg az ételek alját. Alkalmos pizzákhoz vagy pitékhez, valamint sütemények vagy quiche-ek befejezéséhez. Melegítse elő a sütőt, és használja a legalacsonyabb polcszintet.



Forró levegő

A mindennapi, több szinten történő főzéshez. Egyenletesen főtt ételeket készíthet az ízek keverése nélkül. Állítson be alacsonyabb hőmérsékletet, mint a Felső és alsó esetében.



Felső és alsó

Mindennapi főzéshez egy polcszinten. Minden ételhez, például zöldség/hús ragukhoz és pékárukhoz alkalmas.



Forró levegő & Felső

A nagyobb húsat/csontos szárnyasokat puhává és ropogós felületűvé sűti.



Forró levegő & Alsó

Egyenletesen, ropogós kéreggel sűti meg a tésztát. Pizzához, quiche-hez, gyümölcsle-pényhez vagy pitéhez alkalmas.



Forró levegő, Felső és alsó

Ez a funkció készételekhez ideális.



Steamify

A megfelelő gőzmennyiség beállítása a kíválasztott hőmérséklethez.



ProSteam

A gőz és a hő kombinációjával porhanyós textúrát és ropogós kérget kap. Jól használható zöldségekhez, felfújtakhoz és húsokhoz.



Alacsony teljesítmény mód

Energiát takarít meg a maradék hő felhasználásával a sütéshez. Omlós tésztákhoz a legalkalmasabb.



Gőzölés

Folyamatos gőz az egészséges és ízletes étel elkészítéséhez.



Úramelegítés

Ez a funkció gőz segítségével kíméletesen felmelegíti a maradékokat.



Grill

Egyenletesen grillezi vagy barnítja meg a zöldségeket vagy a húst. Kenyéripítésra is alkalmas.



SousVide

A legjobb íz és állag eléréséhez főzze a vákuumzáras ételeket pontosan beállított hőmérsékleten.



Kelesztés

Optimális hőmérséklet a gyors kelesztés érdekében.



Regenerálás

Élessze újra az egynapos kenyér vagy pékáru friss illatát és puha belsejét.



Kiolvasztás

Enyhe felolvasztás a további előkészítéshez.



Főzés

Omlós, lédús pörkölteket kaphat, ha a hozzávalókat együtt puhítja.



Sült

Használatával ropogós külsejű és puha belsejű húst, szárnyast vagy zöldséget kaphat.



Kenyer

A funkcióval kenyér és zsemle készíthető professzionális minőségben a ropogósság, a szín és a fényes héj szempontjából.



Lassú főzés

A lassú sütés megnöveli a sütési időt, de jobb eredményt nyújt. Mielőtt a húst a sütőbe helyezi, pirítsa körbe.



Tartósítás

Lédús gyümölcsöket és zöldségeket alacsony hőmérsékleten konzerváljon. Tegye a hőálló kannát egy vízzel töltött sütő tálcába.



Edény melegítés.

Tányérok előmelegítése tálalás előtt.



Melegen Tartás

Ételek melegen tartása tárolásig. Kérjük, vegye figyelembe, hogy egyes ételek melegen tartás közben továbbra is sühetnek és kiszáradhatnak. Szükség esetén fedje le az edényeket.



Aszalás

Egyenletes, kis hőfokon szárítsa a gyümölcsöket, fűszereket és zöldségeket. A szárítási eredmény javítása érdekében a szárítás során időnként nyissa ki az ajtót.



Egyes sütőfunkciók működése közben a sütőlámpa automatikusan kikapcsol 80 °C alatt.

6.4 Ételek

Az Ételek almenü olyan programokból áll, amelyeket kifejezetten adott ételekhez terveztek. Ebben az almenüben minden ételhez megfelelő beállítás tartozik. Sütés közben az időt és a hőmérsékletet módosítható.

Egyes ételek elkészítéséhez Maghőmérő is használható.

1. Lépjen be a menübe, és válassza a következőt: Ételek.
2. Válasszon ki egy fogást vagy ételfajtát.
3. Módosítsa a beállításokat a sütési beállításoknak megfelelően. Állítsa be a magasságot. Az opció a kiválasztott ételekhez áll rendelkezésre. Nyomja meg a OK gombot.
4. Helyezze az ételt a készülékbe a képernyőn megjelenő utasításoknak megfelelően.
5. Nyomja meg a START gombot. Amikor a funkció véget ért, ellenőrizze, hogy elkészült-e az étel. Szükség szerint növelje az elkészítési időt.

6.5 Kedvencek



Ez a funkció csak bizonyos modelleknél érhető el.

Akár 20 kedvenc beállítást menthet, például az sütőfunkciót, az ételt vagy a tisztítás funkciót.

A beállítás mentéséhez válassza ki a kívánt beállítást, majd nyomja meg a gombot.

Válassza a Kedvencek pontot.

1. Lépjen be a menübe, és nyomja meg a következőt: Kezdőoldal szakasz, majd húzza a görgetősávot jobbra.
2. Nyomja meg: Kedvencek megtekintése. a mentett beállítások ellenőrzéséhez.
3. Válassza ki az egyik mentett beállítást.

4. Nyomja meg a START gombot a sütés elindításához.

Törlés: Kedvencek

1. Lépjen be a menübe, és válassza a következőt: Kezdőoldal szakasz, majd húzza a görgetősávot jobbra.
2. Nyomja meg: Kedvencek megtekintése. a mentett beállítások ellenőrzéséhez.
3. Nyomja meg: a mentett beállítások törléséhez.

6.6 Beállítások

Ez az almenü a beállítások listáját tartalmazza.

Nyomja meg a kijelzőt vagy a BE / KI gombot a menübe lépéshez, majd nyomja meg a Beállítások gombot.

Almenü: Karbantartási programok

Gőz Tisztítás	Enyhe tisztítás.
Gőz Tisztítás plusz	Alapos tisztítás.
Vízkömlesztés	A gőzfejlesztő rendszer vízkő-lerakódástól való megtisztítása.
Száritás	A sütőtér száritása a gőzfunkciók használata után a maradék lecsapódás eltávolításához.
Öblítés	A gőzfejlesztő rendszer átöblítésének és tisztításának menete a gőzfunkciók gyakori használata esetén.

Almenü: Beállítás

Nyelv	A készülék nyelvének beállítása.
Pontos idő	A pontos idő beállítása.
Kijelző fényerő	A kijelző fényerejének beállítása.
Nyomógomb hangok	Az érintőmezők hangjának be- és kikapcsolása. A hangok elnémítása nem lehetséges ehhez: .
Figyelmeztető hangerő	A gombnyomások és jelzések hangerőjének beállítása.

Hőmérséklet egység	A hőmérséklet aktuális mértékegységének megjelenítése.
Vízkeménység	A vízkeménység beállítása.

Almenü: Szerviz

Demo üzemmód	Aktiváló / inaktív kód: 2468
Szoftver verzió	Szoftver verzióra vonatkozó információk.
Összes beállítás törlése	Visszaállítás gyári beállításokra.

Almenü: Preferenciák

Sütő világítás	A sütővilágítás be- és kikapcsolása.
Gyerekszár	Megakadályozza a készülék véletlen bekapcsolását.
Felmelegítés	<p>Egyik sem - a készülék előmelegítésének hagyományos módja. Alapértelmezetten van beállítva, és minden sütési funkcióhoz elérhető. A beállítás egy másik előmelegítési típusra módosítható.</p> <p>Eco - a készülék előmelegítése kevesebb energiafogyasztás mellett. Minden sütési funkcióhoz elérhető.</p> <p>Gyors - Lerövidíti a felfűtési időt. Csak bizonyos sütési funkcióknál áll rendelkezésre.</p>
Tisztítás Emlekeztető	Emlékezteti a készülék tisztításának esedékességére.
Képernyő készletképernyő személyre szabása	A képernyő funkcióinak és parancsjainak testreszabása.

Almenü: Kapcsolatok



Csatlakozás Wi-Fi-hez	A készülék csatlakoztatása vezeték nélküli hálózathoz.
Wi-Fi	Engedélyezés és letiltás: Wi-Fi.
Hálózat	A hálózati állapot és a jelerősség ellenőrzése: Wi-Fi.

Hálózat elfelejtése	Az aktuális hálózat készülékhez való automatikus csatlakozásának letiltása.
Távírányítás	A távírányítás automatikus megkezdése a START megnyomása után. A kiegészítő funkció csak ennek a bekapcsolása után látható: Wi-Fi.

6.7 Gőzölés sütőfunkciók

Ezek a funkciók lehetővé teszik a hő és a gőz használatát, hogy az ételek ropogósak és szaftosak maradjanak. Használja azokat gőzöléshez, pároláshoz, gyengéd barnításhoz, térszafélék és húsok sütéséhez.

Az étel gőzfunkciókkal történő elkészítéséhez kétféle módszer áll rendelkezésre: a hőmérséklet vagy a gőzszint beállításával.

 **Steamify** /  **Gőzölés** - a hőmérséklet beállítása. A gőzszint beállítása automatikusan történik.

 **ProSteam** - a gőzszint beállítása. Megjelenik a megfelelő hőmérséklet.

1. Lépj be a menübe, és válassza a következőt: Funkciók.
2. Állítsa be a gőzölés sütőfunkciót. A kijelzőn megjelennek a rendelkezésre álló beállítások.
3. Állítsa be a hőmérsékletet és a gőzszintet, ha rendelkezésre áll.
4. Nyomja meg a **START** gombot, és kövesse a kijelzőn megjelenő utasításokat.
5. Nyomja meg a víztartály fedelét a kinyitáshoz és eltávolításhoz.
6. Töltse fel hideg vízzel a víztartályt a maximális szintig (körülbelül 950 ml). Segítségül használja a víztartályon levő skálát.

FIGYELMEZTETÉS!

Csak hideg csapvizet használjon. Ne használjon demineralizált vagy desztillált vizet. Ne töltsön a víztartályba gyúlékony vagy alkoholtartalmú folyadékot.

7. Szükség esetén a víztartály külsejét puha kendővel törölje át. Tolja a víztartályt az eredeti helyzetébe.

A gőz kb. 2 perc múlva jelenik meg. Amikor a készülék eléri a beállított hőmérsékletet, egy hangjelzés hallható.

- Amikor a víztartály kiürül, hangjelzés hallható. Töltse fel újra a víztartályt.
- Kapcsolja ki a készüléket.
- Üritse ki a víztartályt.
- Sütés után óvatosan nyissa ki a sütő ajtaját. A maradék víz lecsapódhat a sütő belsejében.
- Amikor a készülék lehűlt, szárítsa meg a sütő belsejét egy puha törülőruhával.

⚠ FIGYELMEZTETÉS!

A készülék forró. Égés veszélye áll fenn. Legyen óvatos a víztartály ürítésekor.

6.8 Víztartály

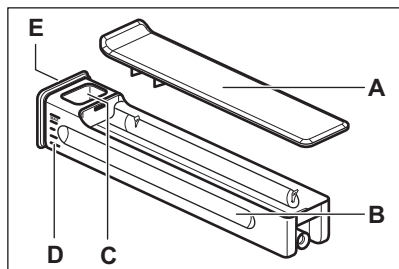

- Fedél
- Tank (Tartály)
- Vízbevezető nyílás
- Skála
- Elülső burkolat

6.9 Megjegyzések a Alacsony teljesítmény mód funkcióhoz

A funkció megfelel a szabványok szerinti energiahatékonysági besorolásnak és az ökológiai kialakításra vonatkozó követelményeknek (EU 65/2014 és EU 66/2014 szerint). Vizsgálati módszerek az alábbi szabványoknak megfelelően: IEC/EN 60350-1.

A sütőajtót sütés közben be kell csukni, hogy a funkció ne legyen megszakítva, és hogy a sütő a lehető legnagyobb energiahatékonysággal működjön.

A funkció használatakor a sütővilágítás 30 másodperc elteltével automatikusan kikapcsol.

A sütési utasításokat lásd: Tanácsok és tippek, Alacsony teljesítmény mód. Az általános energiatakarékosági javaslatokat lásd: Energiahatékonyság, Energiatakarékosági tippek.

7. TOVÁBBI FUNKCIÓK

7.1 Gyerekzár



Ez a funkció megakadályozza a készülék véletlen működtetését. Bármikor aktiválható.

- Lépjen be a menübe.
- Válassza a  / Preferenciák / Gyerekzár pontot.

Gyerekzár bekapcsolva. A készülék használatának engedélyezéséhez nyomja meg a kód betűit abcé sorrendben.

7.2 Automatikus kikapcsolás

Biztonsági okokból, ha a sütőfunkció aktív, és nem módosítanak a beállításokon, a készülék bizonyos idő elteltével automatikusan kikapcsol.

 (°C)	 (ó)
30 - 115	12.5
120 - 195	8.5
200 - 230	5.5



Ha egy sütőfunkciót az automatikus kikapcsolási időt meghaladó ideig kíván működtetni, állítsa be a sütési időtartamot. Tekintse meg a Órafunkciók.

7.3 Hűtőventilátor

Amikor a készülék üzemel, a hűtőventilátor automatikusan bekapcsol, hogy hűvösen tartsa a készülék felületét. Amikor kikapcsolja a készüléket, a hűtőventilátor továbbra is működhet, amíg a készülék le nem hűl.

8. ÓRAFUNKCIÓK

8.1 Órafunkciók leírása



Funkció	Megnevezés
Időzítő	A sütés időtartamának beállítása. A maximális érték 23 ó 59 perc. Annak beállítása, hogy mi történjen, amikor az idő letelik, válasszon az igényei szerint: Művelet befejezése. Az időzítő önállóan is használható, még akkor is, ha a sütő nem működik.
Művelet befejezése	 Figyelmeztető hangjelzés Az idő leteltekor hangjelzés hallható. A funkció a készülék kapcsolt állapotában is beállítható.
	 Figyelmeztető jelzés és sütés vége Az idő leteltekor hangjelzés hallható, és a sütőfunkció kikapcsol.
	 Csak felugró üzenetek Az idő leteltekor üzenet jelenik meg a kijelzőn. Ez a funkció nincs hatással a készülék működésére.
Késleltetett indítás	Sütés elindításának és / vagy befejezésének késleltetése.
Idő Kiterjesztés	A sütési idő meghosszabbításához.
Működési-dőzítő	Azt jelzi, hogy mennyi ideig működik a készülék. A maximális érték 23 ó 59 perc. Sütési folyamat indításakor automatikusan elindul, a folyamat befejezésekor leáll. A főképernyőn látható, ha nincs beállítva más időzítő. Ez a funkció nincs hatással a készülék működésére.

8.2 Időzítő



- Válassza ki a sütőfunkciót, majd állítsa be a hőmérsékletet.

- Nyomja meg: Időzítő.
- Állítsa be az időtartamot. A kívánt befejezési műveletet az egyik szimbólum megnyomásával választhatja ki.
- Nyomja meg  a gombot a megerősítéshez és a főképernyőre való visszatéréshez.

8.3 Késleltetett indítás



- Válassza ki a sütőfunkciót, és módosítsa a beállításokat.
- Nyomja meg a ******* gombot.
- Nyomja meg: Késleltetett indítás.
- Görgessen a kívánt indítási idő beállításához, majd nyomja meg a  gombot.
- Ekkor beállíthatja a Befejezési idő kívánt értékét vagy a  gomb megnyomásával kihagyhatja ezt a lépést.
- Nyomja meg  a gombot a főképernyőre való visszatéréshez.

8.4 Pontos idő

- Kapcsolja be a készüléket.
- Nyomja meg a  / Beállítás / Pontos idő gombot.
- Állítsa be az időt.
- Nyomja meg a  gombot.

8.5 Időzítőbeállítások módosítása

A sütés alatt bármikor módosítható a beállított idő.

- Nyomja meg a  / Időzítő gombot.
- Állítsa be az időzítő új értékét. Nyomja meg a  gombot.

9. A TARTOZÉKOK HASZNÁLATA

FIGYELMEZTETÉS!

Lásd a „Biztonság” című fejezetet.

9.1 Tartozékok behelyezése

Modelltől függően kapható tartozékok. Olvassa be a QR-kódot a készülékhez mellékelte tartozékok használatának megtekintéséhez. Külön megrendelheti az opcionális tartozékokat. További tudnivalóért vegye fel a kapcsolatot a helyi forgalmazóval.



A tetején lévő kis bemélyedés növeli a biztonságot és védi a dőlést. Ezek a bemélyedések megakadályozzák a megbillenést. A polc körüli perem megakadályozza a főzőedény lecsúszását a polcra.

Helyezze be a tartozékot (huzalpolcot/tálcát) a polctartó vezetősinjei közé. Ügyeljen arra, hogy a polc hozzáérjen a sütő belsejének hátuljához.

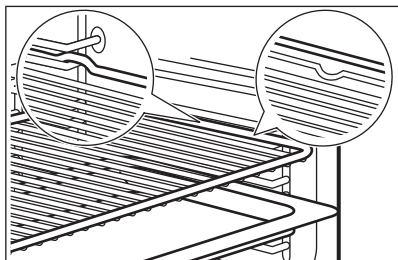

Ha a tálca lejtős, helyezze a sütőtér hátsó része felé.

Ha van felirat a tartozékon, győződjön meg arról, hogy az Ön felé néz.

Ha lyukas tálcát használ, helyezzen alá tálcát/edényt a lecsepegő folyadékok összegyűjtéséhez.

9.2 Maghőmérő

Méri a hőmérsékletet az étel belsejében.

Két hőmérsékletet kell beállítani:

- °C – a készülék belsejében lévő hőmérséklet. Legalább 25 °C-kal magasabbnak kell lennie az étel maghőmérsékleténél.

- ℞ – az étel maghőmérsékletét.

Javaslatok:

- A hozzávalók legyenek szobahőmérsékletűek.
- Ne használja folyékony állagú ételekhez.
- Sütés közben az ételérzékelő tűjét teljesen be kell helyezni az ételbe.

Sütés ezzel: Maghőmérő

! FIGYELMEZTETÉS!

Égésveszély áll fenn, mivel az ételérzékelő és a polctartók felforrósodnak. Ne érintse meg az ételérzékelő fogantyúját csupasz kézzel. Mindig használjon edényfogó kesztyűt.

1. Válasszon ki egy sütőfunkciót a menüből: Funkciók vagy egy ételt a menüből: Ételek.
2. Állítsa be a sütő hőmérsékletét és a sütési időt ha szükséges.
3. Nyomja meg a OK gombot.
4. Nyomja meg a START gombot.
5. Helyezze az ételérzékelőt az étel belsejébe:

Hús, szárnyas és hal

Illessze a húshőmérő szenzor teljes tűjét a húsbba vagy a halba a legvastagabb részénél.

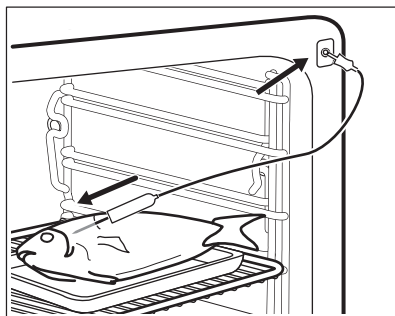

Zöldség/hús felfűjtak

Nyomja a húshőmérő szenzor hegyét a pontosan a zöldség/hús felfűjtak közepébe. A húshőmérő szenzornak a sütés alatt stabilan, ugyanabban a pozícióban kell maradnia. Ennek eléréséhez használjon egy szilárd hozzávalót. A sütőedény peremével támassza alá a húshőmérő szenzor szilikon fogantyúját. A húshőmérő

szenzor hegye nem érintkezhet a sütőedény aljával.

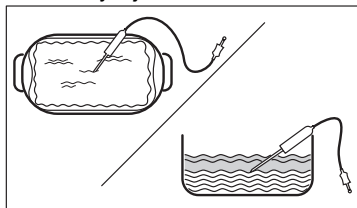

6. Csatlakoztassa a húshőmérő szenzort a készülék belsejében található aljzatba.

Lásd a „Termékleírás” című fejezetet.

A kijelzőn megjelenik a húshőmérő szenzor szimbóluma és pillanatnyi hőmérséklete.

7. ^ - nyomja meg a beállítások módosításához.

8. Válassza ki a Maghőmérő kártyát a szenzor maghőmérsékletének beállításához vagy a kívánt opció beállításához:

- Figyelmeztető hangjelzés - amikor az étel eléri a megfelelő

maghőmérsékletet, hangjelzés hallható.

- Figyelmeztető jelzés és sütés vége - amikor az étel eléri a megfelelő maghőmérsékletet, hangjelzés hallható, és a sütés leáll.
- Csak felugró üzenetek - amikor az étel eléri a maghőmérsékletet, üzenet jelenik meg a kijelzőn.

9. Nyomja meg a OK gombot.

10. Amikor az étel eléri a beállított hőmérsékletet, hangjelzés hallható. Ellenőrizze, hogy az étel elkészült-e. Szükség szerint növelje az elkészítési időt.

11. STOP - nyomja meg a sütőfunkció kikapcsolásához.

12. Húzza ki az ételhőmérő dugóját az aljzatból, és vegye ki az ételt a készülékből.

10. TANÁCSOK ÉS TIPPEK

10.1 Sütési javaslatok

A táblázatban szereplő hőmérsékleti értékek és sütési időtartamok csak tájékoztatóként szolgálnak. A receptektől, valamint a felhasznált összetevők minőségétől és mennyiségétől függenek.

Előfordulhat, hogy a készülék az előző készüléktől eltérően süt vagy sűt. Az alábbi tanácsok a különféle ételekhez javasolt beállításokat mutatják a hőmérséklet, ételkészítési idő és polcszintek értékei vonatkozásában.

A polcszintek számozása a sütő aljától felfelé történik.

Ha nem találja a beállításokat egy adott recepthez, akkor keressen hasonló ételt.

Energiahatékonysági tippekért lásd: Energiahatékonyság.

A táblázatokban használt szimbólumok:



Étel típusa



Sütőfunkció



Hőmérséklet



Tartozék



Tartály (Gastronorm)



Tömeg (kg)



Polcpozíció



Főzési idő (perc)

10.2 Alacsony teljesítmény mód - ajánlott tartozékok





Használjon sötét, nem visszatükröző felületű tepsiket és edényeket. Ezek jobb hőelnyerő képességűek, mint a világos színű és visszatükröző felületű edények.

- **Pizzasütő** – sötét, nem tükröződő, 28 cm átmérő

- **Sütőedény** – sötét, nem tükröződő, 26 cm átmérő
- **Szufléfomák** - kerámia, 8 cm átmérő, 5 cm magasság
- **Gyümölcstorta forma** – sötét, nem tükröződő, 28 cm átmérő

10.3 Alacsony teljesítmény mód





A legjobb eredmény érdekében használja az alábbi táblázatban szereplő ajánlásokat.





		°C		
Édes roládok, 16 db	sütőlap vagy rács	180	2	25 - 35
Keksztekercs	sütőlap vagy rács	180	2	15 - 25
Hal egészben, 0,2 kg	sütőlap vagy rács	180	3	15 - 25
Cookie (amerikai csokis keksz), 16 db	sütőlap vagy rács	180	2	20 - 30
Puszedli, 24 db	sütőlap vagy rács	160	2	25 - 35
Muffin, 12 db	sütőlap vagy rács	180	2	20 - 30
Sós aprósütemény, 20 db	sütőlap vagy rács	180	2	20 - 30
Teasütemény omlós tésztából, 20 db	sütőlap vagy rács	140	2	15 - 25
Kosárka, 8 db	sütőlap vagy rács	180	2	15 - 25

10.4 Információ a bevizsgáló intézetek számára

Vizsgálati módszerek az alábbi szabványoknak megfelelően: EN 60350-1, IEC 60350-1.





Sütés egy szinten

			°C		
Piskótateszta (zsiradék nélkül)	Forró levegő	Sütőrács	160	45 - 60	2
Piskótateszta (zsiradék nélkül)	Felső és alsó	Sütőrács	160	45 - 60	2
Almáspite ¹⁾	Forró levegő	Sütőrács	160	55 - 65	2
Almáspite ¹⁾	Felső és alsó	Sütőrács	180	55 - 65	1
Linzer	Forró levegő	Sütő tálca	140	25 - 35	2
Linzer	Felső és alsó	Sütő tálca	140	25 - 35	2
Aprósütemény, 20 db/tepsi ²⁾	Forró levegő	Sütő tálca	150	20 - 30	3
Aprósütemény, 20 db/tepsi ²⁾	Felső és alsó	Sütő tálca	170	20 - 30	3

			°C		
Toast kenyér ³⁾	Felső	Sütőrács	max.	1 - 2	5

- 1) 2 sütőformát átlósan kell elhelyezni (Ø 20 cm). A jobb oldalit inkább előrébb kell elhelyezni, mint a bal oldalit.
- 2) Melegítse elő a készüléket a következő beállítással, amíg el nem éri a beállított hőmérsékletet: Előmelegítés / Egyik sem. Ne használja: Előmelegítés/Gyors és Eco. Lásd: Mindennapi használat, Beállítások, almenü: Preferenciák.
- 3) Melegítse elő a készüléket 5 perc a következő beállítással: Előmelegítés / Egyik sem. Ne használja: Előmelegítés/Gyors és Eco. Lásd: Mindennapi használat, Beállítások, almenü: Preferenciák.

Több szinten való sütés

			°C		
Linzer	Forró levegő	Sütő tálca	140	25 - 45	2 és 4
Aprósütemény, 20 db/tepsi ¹⁾	Forró levegő	Sütő tálca	150	25 - 35	2 és 4
Piskótatészta (zsiradék nélkül)	Forró levegő	Sütőrács	160	45 - 55	2 és 4
Almáspite	Forró levegő	Sütőrács	160	55 - 65	2 és 4





- 1) Melegítse elő a készüléket a következő beállítással, amíg el nem éri a beállított hőmérsékletet: Előmelegítés / Egyik sem. Ne használja: Előmelegítés/Gyors és Eco. Lásd: Mindennapi használat, Beállítások, almenü: Preferenciák.

10.5 Információ a bevizsgáló intézetek számára

Használja a következő funkciót: ProSteam, szint: Vital Sütés.







Tesztek a(z) EN 60350-1, IEC 60350-1 szerint.

Állítsa be a hőmérsékletet 100 °C-ra.

				
Brokkoli ^{1) 2)}	2/3 gőzölő készlet, perforált	0.3	3	8 - 9
Brokkoli ^{1) 2)}	2/3 gőzölő készlet, perforált	max.	3	10 - 11
Borsó, gyorsfagyasztott ²⁾	2 x 2/3 gőzölő készlet, perforált	2 x 1,5	2 és 4	Amíg a hőmérséklet a leghidegebb ponton el nem éri a 85°C fokot.

- 1) Melegítse elő a készüléket a következő beállítással, amíg el nem éri a beállított hőmérsékletet: Előmelegítés / Egyik sem. Ne használja: Előmelegítés/Gyors és Eco. Lásd: Mindennapi használat, Beállítások, almenü: Preferenciák.
- 2) Helyezze a sütőtálcát az első polcszintre úgy, hogy a lejtő a sütőtér hátulja felé nézzen.

További gőzöléses receptek

					
Kombinált étel gőzölése (2 adag) 1)	ProSteam, szint: Vital Sütés	Gastronorm 1/2, perforált (burgonya és brokkoli) és nem perforált (lazac)	2 (lazac) 4 (brokkoli és burgonya)	100	40 (burgonya) 18 - 20 (lazac) 10 - 12 (Brokkoli)
Karamellás puding (6 adag)	ProSteam, szint: Páratartalom, magas	Kerek porcelán edények a huzalpolcon	2	90	35 - 45
Royale (sodó)	ProSteam, szint: Vital Sütés	Gastronorm 1/2, nem perforált	2	85	35 - 45
Fehér kenyér	Kenyér, Ételtípusa: Kenyér ProSteam, szint: Páratartalom, alacsony 3)	Sütő tálca 2)	2	180	40 - 50 40 - 50
Csirke 4)	ProSteam, szint: Páratartalom, alacsony	Sütőrács	2	200	60 - 70

1) Helyezze a hozzávalókat egymás után a megfelelő időben a sütőbe úgy, hogy az összes hozzávaló egyszerre süljön készre. Egyszerre két adagot is elkészíthet.

2) Helyezze a sütőtálcát az első polcszintre úgy, hogy a lejtő a sütőtér hátulja felé nézzen.

3) Csak akkor használja a ProSteam funkciót, ha a Kenyér funkció nem áll rendelkezésre.

4) A csepegő zsír összegyűjtéséhez helyezze a sütőtálcát az első polcszintre.

11. ÁPOLÁS ÉS TISZTÍTÁS



FIGYELMEZTETÉS!

Lásd a „Biztonság” című fejezetet.

11.1 Megjegyzések a tisztítással kapcsolatban

Tisztítószer

- A készülék előlapját csak meleg vízzel és enyhe tisztítószerrel, mikroszálás ronggyal tisztítsa.
- A sütőtér alját néhány csepp ecettel vagy citromsavval tisztítsa meg a vízkőmaradványoktól.
- A fémfelületeket háztartási tisztítószerrel tisztítsa meg.
- A szennyeződéseket enyhe mosogatószerrel távolítsa el.

Napi használat

- Minden használat után tisztítsa meg a készülék belső terét. A lerakódott zsír vagy egyéb maradvány tüzet okozhat.
- Ne tárolja az ételeket 20 percnél tovább a készülékben. A készülék belsejét minden használat után csak mikroszálás ruhával törölje szárazra.

Tartozékok

- Minden használat után tisztítsa és szárítsa meg a tartozékokat. Kizárólag mikroszálás törölronggyal, langyos vízzel és enyhe mosogatószerrel végezze a tisztítást. A tartozékokat tilos mosogatógépben tisztítani!
- A teflon bevonatos tartozékokat ne tisztítsa súroló hatású tisztítószerrel vagy éles tárgyakkal.

11.2 A polctartók

A készülék tisztításához vegye ki a polctartókat.

1. Kapcsolja ki a készüléket, és várja meg, hogy lehűljön.
2. A polctartókat óvatosan húzza fel- és kifelé az elülső felfüggesztésből.
3. Húzza el a polctartó elülső részét az oldalfaltól.
4. Húzza ki a tartókat a hátsó felfüggesztésből.

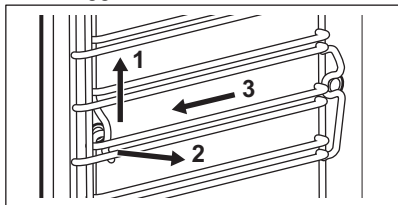

A polctartókat a kisereléssel ellentétes sorrendben helyezze vissza.

Ha teleszkópos sütősínek vannak mellékelve, a rögzítőcsapoknak előre kell mutatniuk.

11.3 Gőz Tisztítás

Ez a program akkor tisztítja meg a készüléket, ha az enyhén szennyezett. A gőz fellágyítja a zsíradékokat és a maradványokat, így a tisztítás könnyebb lesz. Ez a program kevesebb energiát fogyaszt.

1. Nyomja meg a  Beállítások / Karbantartás / Gőz Tisztítás vagy a Gőz Tisztítás plusz gombot.

üzemmód	Leírás
Gőz Tisztítás	Enyhe tisztítás Időtartam: 30 perc
Gőz Tisztítás plusz	Normál tisztítás Permetezzen mosogatószert a sütő belsejének felületére. Időtartam: 75 perc

2. Nyomja meg a START gombot. és kövesse a kijelzőn megjelenő utasításokat.
A tartozékok eltávolítása előtt győződjön meg arról, hogy a készülék hideg.
3. A tisztítás befejezésekor hangjelzés hallható.
4. Távolítsa el a visszamaradt vizet a víztartályból.

5. Hagyja nyitva a készülék ajtaját, és várja meg, amíg a belső tér megszárad.



Amikor ez a funkció aktív, a sütőlámpa nem világít.

11.4 Tisztítás Emlékeztető

Amikor az emlékeztető üzenet megjelenik, tisztítás elvégzése javasolt.

Használja a következő funkciót: Gőz Tisztítás plusz.

11.5 Tisztítsa meg a víztartályt.

1. Vegye ki a víztartályt a készülékből.
2. Vegye le a víztartály fedelét. Emelje fel a burkolatot a hátsó kiemelkedéssel egy vonalban.

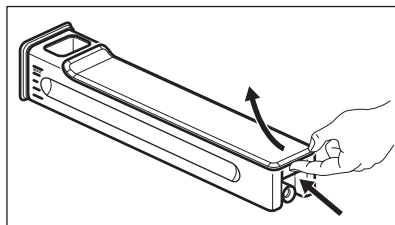

3. Vízzel és szappannal mossa meg a víztartály részeit. Ne használjon súrolószivacsot, és ne tisztítsa a víztartályt mosogatógéppben.
4. Szerelje vissza a víztartályt.
5. Szerelje fel a fedelet. Először helyezze be az elülső pattintót, majd nyomja a tartálytesthez.

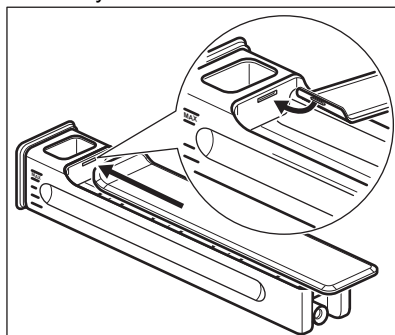

6. Helyezze be a víztartályt.
7. Tolja a víztartályt a készülék felé, amíg be nem reteszelődik.

11.6 Vízkömentesítés

Ez a program eltávolítja vízkőlerakódásokat és megakadályozza azok kialakulását a gőzrendszerben. Biztosítja a gőzfunkciók megfelelő működését, és javítja a víz minőségét a készülékben.

1. Nyomja meg a  Beállítások / Karbantartás / Vízkömentesítés gombot.
2. Nyomja meg a START gombot, és kövesse a kijelzőn megjelenő utasításokat.
A tartozékok eltávolítása előtt győződjön meg arról, hogy a készülék hideg.
3. Amikor a funkció véget ér, kapcsolja ki a készüléket, és várja meg, hogy lehűljön.
4. Távolítsa el a visszamaradt vizet a víztartályból.
5. Hagyja nyitva a készülék ajtaját, és várja meg, amíg a belső tér megszárad.



Amikor ez a funkció aktív, a sütőlámpa nem világít.

11.7 Vízkötelenítési emlékeztető

A készülék két emlékeztetőt küld a vízkömentesítéshez. A vízkömentesítési emlékeztető nem deaktiválható.

- Lágy emlékeztető - azt javasolja, hogy vízkömentesítse a készüléket.
- Kemény emlékeztető - arra kéri Önt, hogy vízkömentesítse a készüléket. A készülék letiltja a gőz funkciókat, ha nem hajtja végre a sütő vízkötelenítését a határozott emlékeztető megjelenésekor.

11.8 Öblítés

Használja a gőzrendszer tisztítására a gőzfunkciók gyakori használata után.

1. Nyomja meg a  Beállítások / Karbantartás / Öblítés gombot.
2. Nyomja meg a START gombot, és kövesse a kijelzőn megjelenő utasításokat.
A tartozékok eltávolítása előtt győződjön meg arról, hogy a készülék hideg.
3. Amikor a folyamat véget ér, hangjelzés hallható.

4. Hagyja nyitva a készülék ajtaját, és várja meg, amíg a belső tér megszárad.



Amikor ez a funkció aktív, a sütőlámpa nem világít.

11.9 Szárítás

Alkalmazza ezt gőzben sütés funkció vagy gőz tisztítás használata után a sütőtér kiszáritásához.

1. Nyomja meg a  Beállítások / Karbantartás / Szárítás gombot.
2. Nyomja meg a START gombot, és kövesse a kijelzőn megjelenő utasításokat.
A tartozékok eltávolítása előtt győződjön meg arról, hogy a készülék hideg.
3. Amikor a szárítás véget ér, egy hangjelzés hallható.



Amikor ez a funkció aktív, a sütőlámpa nem világít.

11.10 Szárítási emlékeztető

Gőzben sütés funkció használata után a kijelzőn üzenet jelenik meg, amely a készülék kiszáritását javasolja.

A készülék szárításához nyomja meg az IGEN gombot.

11.11 Az ajtó eltávolítása és visszاسzerelése

A tisztításhoz az ajtó és a belső üveglapok eltávolíthatók. Az üveglapok száma különböző modellek esetén eltérő.



FIGYELMEZTETÉS!

Az ajtó nehéz.



VIGYÁZAT!

Óvatosan kezelje az üveget, különösen az elülső lap pereménél. Az üveg eltörhet.

1. Ellenőrizze, hogy lehült-e már a készülék.
2. Teljesen nyissa ki az ajtót.

3. Nyomja le a **A** rögzítőkarokat az ajtó két zsanérján.

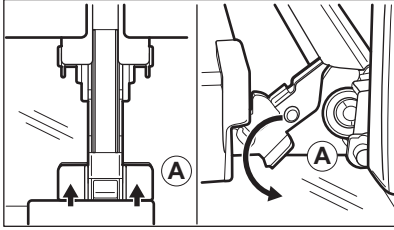

4. Csatkja be a sütőajtót az első nyitási pozícióig (hozzávetőleges szög: 70°).
 5. Fogja meg az ajtó mindkét oldalát a kezeivel, és felfelé irányuló szögben húzza le a sütőről.
 6. Helyezze a sütőajtót külső oldalával lefelé fordítva egy puha és egyenletes felületre.
 7. Tartsa az ajtó burkolatát **B** az ajtó felső szélénél a két oldalán, és nyomja befelé, hogy leválassza a zárószínt.

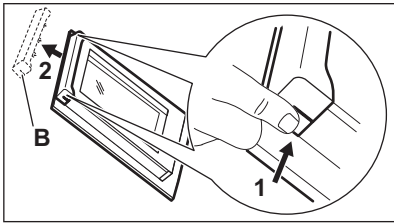

8. Húzza előre a díszlécet az eltávolításhoz.
 9. Egyenként fogja meg az ajtó üveglapjait a felső szélüknél, és felfele húzva vegye ki őket az oldalsó vezetősínből.

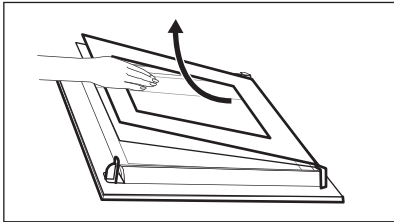

10. Tisztítsa meg az üveglapot mosogatószeres vízzel. Óvatosan törölje szárazra az üveglapot. Az üveglapokat tilos mosogatógépben tisztítani.

Tisztítás után ismételje meg fordított sorrendben a fenti lépéseket. Először a

kisebb lapot helyezze vissza, majd a nagyobbat és az ajtót.

Ügyeljen arra, hogy az üveglapok a megfelelő helyzetben legyenek behelyezve, máskülönben az ajtó felülete túlmelegedhet.

11.12 A lámpa cseréje

⚠ FIGYELMEZTETÉS!

Vigyázat! Áramütés-veszély!
 Az izzó forró lehet.

1. Kapcsolja ki a készüléket, és várja meg, hogy lehűljön.
2. Feszültségmentesítse a készüléket.
3. Helyezze a törőruhát a sütő padlójára.

Felső lámpa

1. Eltávolításhoz fordítsa el a lámpa üvegburáját.

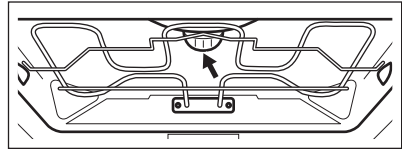

2. Távolítsa el a fémgyűrűt, és tisztítsa meg az üvegburát.
3. Cserélje ki az izzót egy megfelelő, 300 °C-ig hőálló izzóra.
4. Illessze a fémgyűrűt az üveg lámpaburkolatra, majd szerelje a helyére.

Oldalsó lámpa

1. A lámpához való hozzáféréshez távolítsa el a bal oldali polctartót.
2. 20-as torx csavarhúzó segítségével távolítsa el a burkolatot.
3. Tisztítsa meg az üvegburát.
4. Cserélje ki az izzót egy megfelelő, 300 °C-ig hőálló izzóra.
5. Szerelje fel a fémkeretet és a tömítést. Húzza meg a csavarokat.
6. Helyezze be a bal oldali polctartót.

12. HIBAEELHÁRÍTÁS

FIGYELMEZTETÉS!

Lásd a „Biztonság” című fejezetet.

12.1 Mi a teendő, ha ...

A probléma leírása	Ok és megoldás
A készüléket nem lehet bekapcsolni, vagy nem működik.	A készülék nincs csatlakoztatva az elektromos hálózathoz, vagy csatlakoztatása nem megfelelő.
A készülék nem melegszik fel.	Az óra nincs beállítva. Az óra beállításához lásd: Órafunkciók. Az ajtó nem csukódik rendesen. Leolvadt a biztosíték. Ellenőrizze, hogy nem a biztosíték okozza-e a hibát. Ha a hiba többször előfordul, hívjon szakképzett villanyszerelőt. Gyerekszár bekapcsolva.
A sűtővilágítás ki van kapcsolva.	Kiégett az izzó. Cserélje ki az izzót. A részleteket lásd: Ápolás és tisztítás.
A készülék nem tartja meg a víztartályt a behelyezés után.	Nem nyomta be teljesen a víztartály testét. Teljesen tolja be a víztartályt a készülékbe.
Víz folyik ki a víztartályból.	Nem megfelelően szerelte fel a víztartály fedelét.
Nehéz kitisztítani a víztartályt.	A tisztítás megkezdése előtt győződjön meg arról, hogy a fedél eltávolításra került.
Vízkömentesítés után nincs víz a tepsiben.	A víztartály nem volt feltöltve a maximális szintig. Ellenőrizze, hogy van-e vízköoldó / víz a víztartályban.
Piszkos víz található a sütőtér alján a vízkömentesítés után.	A tepsi nem megfelelő polcsinten van. Távolítsa el a megmaradt vizet és vízköoldót a készülék aljából. Helyezze a tepsit az első polcsintre.
Túl sok víz található a sütőtér alján a tisztítás után.	A tisztítás megkezdése előtt túl sok tisztítószert tett a készülékbe. Legközelebb a sütőtér falait vékony, egyenletes rétegben vonja be a tisztítószerezrel.
A tisztítás hatásfoka nem kielégítő.	A tisztítást túl meleg készüléknél indította el. Várja meg, amíg a készülék lehűl. Ismétlje meg a tisztítást. A tisztítás előtt nem távolított el minden tartozékot a készülékből. Távolítsa el az összes tartozékot, és ismétlje meg a tisztítást.
 Az áramkimaradás mindig leállítja a tisztítást. Ismétlje meg a tisztítást, ha azt az áramkimaradás félbeszakította.	
Hiba lépett fel a vezeték nélküli hálózat jelenél.	Ellenőrizze, hogy mobil készüléke csatlakoztatva van-e a vezeték nélküli hálózathoz. Ellenőrizze vezeték nélküli hálózatot és az útválasztót (router). Indítsa újra a routert.
Új router került telepítésre, vagy a router beállítása megváltozott.	A készülék és a mobilkészítő ismételt konfigurálásával kapcsolatban lásd: Az első használat előtt, Vezeték nélküli kapcsolat.

A probléma leírása	Ok és megoldás
Gyenge a vezeték nélküli hálózat jelerőssége.	Helyezze a routert a lehető legközelebb a készülékhez.
A vezeték nélküli jelet megszakította a készülék közelében elhelyezett mikrohullámú sütő.	Kapcsolja ki a mikrohullámú sütőt. Kerülje a mikrohullámú sütő és a készülék távirányítás funkciójának egyidejű használatát. A mikrohullámok megszakítják a Wi-Fi-jelet.

12.2 Hibakódok

Szoftverhiba esetén a kijelzőn hibaüzenet látható. A lehetséges problémák listáját az alábbi táblázatban találja.

Kód és leírás	Megoldás
F102 - az ajtó nincs teljesen bezárva, vagy az ajtózárr meghibásodott. 1)	Csukja be az ajtót. Kapcsolja ki és be a készüléket.
F111 – A Maghőmérő nincs megfelelően az aljzatba illesztve.	Teljesen dugja be a Maghőmérő-t az aljzatba.
F240, F239 – A kijelző érzékelőmezői nem működnek megfelelően.	Tisztítsa meg a kijelző felületét. Ügyeljen arra, hogy ne maradjon szennyeződés az érzékelőmezőkön.
F908 – A készülék rendszere nem tud csatlakozni a kezelőpanelhez.	Kapcsolja ki és be a készüléket.
F131 – A gőzfejlesztő rendszer érzékelőjének hőmérséklete túl magas. 1) 2)	Kapcsolja ki a készüléket, és várja meg, hogy lehűljön. Kapcsolja be ismét a készüléket.
F144 – A Víztartály érzékelője nem méri a víz szintjét. 1) 2)	Ürítse ki a Víztartály-t, majd töltsze fel újra.
F508 – a Víztartály nem működik megfelelően. 1) 2)	Kapcsolja ki és be a készüléket.
F602, F603 – A Wi-Fi nem érhető el. 1) 2)	Kapcsolja ki és be a készüléket.

1) Ha a következő hibaüzenet továbbra is megjelenik a kijelzőn, az azt jelenti, hogy egy hibás alrendszer letiltásra kerülhetett. Ilyen esetben forduljon a márkakereskedőhöz vagy a márkaszervizhez.

2) Ha a fenti hibák egyike előfordul, a többi készülékfunkció továbbra is a szokásos módon működik.

12.3 A szerviz számára szükséges adatok

Ha nem talál megoldást egyedül a problémára, forduljon a márkakereskedőhöz vagy a hivatalos márkaszervizhez.

A márkaszerviz számára szükséges adatok az adattáblán találhatóak. Az adattábla a sütőtér elülső keretén található. Az ajtó

kinyitásakor látható. Ne távolítsa el az adattáblát a készülék sütőterének keretéről.

Javasoljuk, hogy írja ide az adatokat:

Modell (MOD.):

Termékszám (PNC):

Sorozatszám (S.N.):

13. ENERGIAHATÉKONYSÁG

13.1 Termékismertető és termékismertető lap az EU Ecodesign és Energiacímkézési Szabályzatának megfelelően

Gyártó neve	AEG
Modellazonosító	NBP9S831AT 944035127 TP9SB831AB 944035112 TP9SB831AT 944035111
Energiatakarékosági szám	61.9
Energiatakarékosági osztály	A++
Villamosenergia-fogyasztás normál terhelés, alsó + felső sütés mellett	0.99 kWh/ciklus
Energiafogyasztás normál terhelésnél, légkeveréses üzemmód mellett	0.52 kWh/ciklus
Sütőterek száma	1
Hőforrás	Elektromosság
Hangerő	70 l
A sütő fajtája	Beépíthető sütő
Tömeg	NBP9S831AT 39.5 kg
	TP9SB831AB 39.5 kg
	TP9SB831AT 39.5 kg

IEC/EN 60350-1 - Háztartási elektromos főzőkészülékek – 1. rész: Tűzhelyek, sütők, gőzsütők és grillezők - A teljesítmény mérésére szolgáló módszerek.

13.2 Termékismertető az energiafogyasztáshoz és a megfelelő alacsony energiafogyasztású üzemmód eléréséhez szükséges maximális időhöz

Energiafogyasztás készenléti üzemmódban	0.8 W
Energiafogyasztás hálózati készenlét üzemmódban	2.0 W
A készülék automatikus alacsony energiafogyasztású üzemmódjának eléréséhez szükséges maximális idő	20 perc

A vezeték nélküli hálózati kapcsolat be- és kikapcsolásával kapcsolatos útmutatásért olvassa el a következőt Az első használat előtt.

13.3 Energiatakarékosági tippek

Az alábbi tippek segítenek energiát megtakarítani a készülék használata során.

Gondoskodjon arról, hogy a készülék működése közben az ajtó legyen becsukva.

Sütés közben ne nyissa ki túl gyakran a készülék ajtaját. Tartsa tisztán az ajtótomítést, és ügyeljen rá, hogy megfelelően legyen a helyére rögzítve.

Az energiatakarékoság javítása érdekében fém főzőedényeket, valamint sötét, nem tükröződő sütőformákat és tárolóedényeket használjon

Ne melegítse elő a készüléket sütés előtt, kivéve, ha ez kifejezetten ajánlott.

Ha egyszerre több ételt készít, a sütések közötti szünet legyen a lehető legrövidebb.

Légkeveréses sütés

Amikor csak lehetséges, a sütőfunkciókat légkeveréssel használja az energiatakarékosság érdekében.

Maradékhő

A 30 percnél hosszabb ideig tartó sütés során a befejezés előtt 3 - 10 perccel csökkentse a készülék hőmérsékletét a minimum értékre. A készülékben levő maradékhő tovább folytatja a sütést.

Használja a maradékhőt az étel melegen tartásához vagy más ételek felmelegítéséhez.

Amikor kikapcsolja a készüléket, a kijelző megjeleníti a maradékhőt vagy hőmérsékletet.

Ha a Időzítő funkcióval rendelkező program be van kapcsolva, és az ételkészítési idő 30 percnél hosszabb, a fűtőelemek egyes készülékfunkcióknál automatikusan kikapcsolnak.

Ételek melegen tartása

A maradékhőt használhatja az étel melegen tartásához. Ehhez válassza a lehető legalacsonyabb hőmérséklet-beállítást. A maradékhő visszajelző vagy a hőmérséklet megjelenik a kijelzőn.

Sütés kikapcsolt sütővilágítással

Sütés közben kapcsolja ki a sütővilágítást. Csak akkor kapcsolja be, amikor szükség van rá.

Alacsony teljesítmény mód

A funkciót arra tervezték, hogy energiát takarítson meg a sütés során.

E funkció használatakor a sütővilágítás 30 másodperc elteltével automatikusan kikapcsol. A sütővilágítást ismét bekapcsolhatja, azonban ez a lépés csökkenti a várható energiamegtakarítás mértékét.

14. KÖRNYEZETVÉDELMI TUDNIVALÓK

Hasznosítsa újra a szimbólummal ellátott anyagokat . A csomagolást az újrahasznosítás érdekében tegye a megfelelő konténerekbe. Segítsen a környezet és az emberi egészség védelmében az elektromos és elektronikus készülékek hulladékának újrahasznosításával. Ne dobja ki a

szimbólummal ellátott készülékeket  a háztartási hulladékkal. Juttassa el a terméket a helyi újrahasznosító létesítménybe, vagy vegye fel a kapcsolatot a helyi önkormányzati szervevel.



